

Model #TV920 | Modelo #TV920

# TV LISTENER<sup>®</sup><sub>J3</sub>

Rechargeable Stereo Wireless Headset  
Auriculares Inalámbricos Estéreo Recargables



## **Instruction Manual**

Please save for future reference.

## **Manual de Instrucciones**

Por favor guarde para futura referencia.

**English:** page 2 / **Español:** página 18

# Warning

Please read all safety and operating instructions carefully and completely before using this product.

1. For your well-being, medical experts advise against playing any audio device at a high volume for continuous and extended play. If you hear a ringing in your ears, reduce the volume immediately or discontinue use.
2. To reduce the risk of fire or electrical shock, do not expose this product to water or moisture.
3. To prevent overheating, keep this product away from heat sources such as radiators, stoves, fireplaces, or direct sunlight.
4. Use only the AC adapter provided with the transmitter. Use of any other adapter may damage the unit and void the warranty.
5. Plug the AC adapter into standard household current only (120 volt AC outlet).
6. Avoid damage to the adapter cords. Route cords so that they are not likely to be walked on or pinched by items placed upon or against them.
7. Use only AAA rechargeable batteries with the headset.
8. Do **NOT** use alkaline batteries or you will severely damage the unit.
9. Dispose of batteries properly and safely.
10. Unplug the AC adapter and remove batteries during long periods of non-use.
11. Do **NOT** disassemble.

Thank you for purchasing the Unisar® TV Listener® J3. This infrared wireless stereo headset system will enable you to listen to your television, stereo, computer, or any other audio device at a volume that is comfortable for you without disturbing others in the room. It is intended for use if you have difficulty hearing, if you simply want to watch television at a different volume than others in the room, or if you want to watch television while someone else is sleeping.

Please review the installation choices that are in this manual and determine which features your television or audio device has before setting up your TV Listener J3. Please save this manual for future reference.

If you have any questions, please contact our Customer Service Department at **1-877-736-6760** Mon-Fri from 9:00AM-5:00PM Eastern Time, or e-mail us at [customerservice@unisar.com](mailto:customerservice@unisar.com).

## Table of Contents

*How It Works* / page 4

*Setting Up the System* / page 4

*Operating the System* / page 10

*Tips for Using Your TV Listener J3* / page 12

*Care and Cleaning* / page 12

*Troubleshooting* / page 13

*Technical Specifications* / page 15

*Limited Product Warranty* / page 15

*Also Available* / page 16

*En Español* / página 18

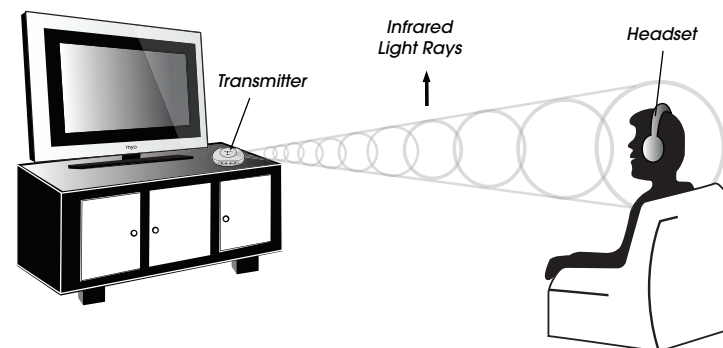

# How It Works

The TV Listener J3 works just like your remote control, sending an invisible infrared signal from your television or any other audio device to the deluxe stereo headset. Unlike radio frequency devices, infrared is not subject to interference from cordless phones, wireless networks, microwaves, etc. You adjust the volume on the wireless, lightweight headset to suit your personal needs. Multiple headsets can be used with one transmitter.

## Setting Up the System

Charge the batteries in the headset for 16 hours prior to first use.

### TV Listener J3 Components

Check that you have all the following components before installation.

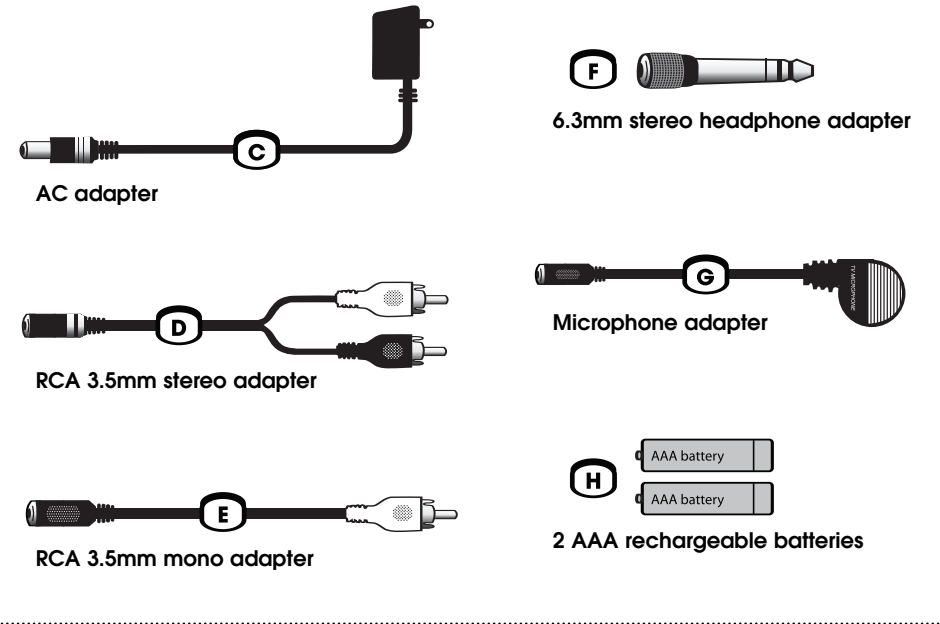

#### A Transmitter (connects to your TV or other audio device)

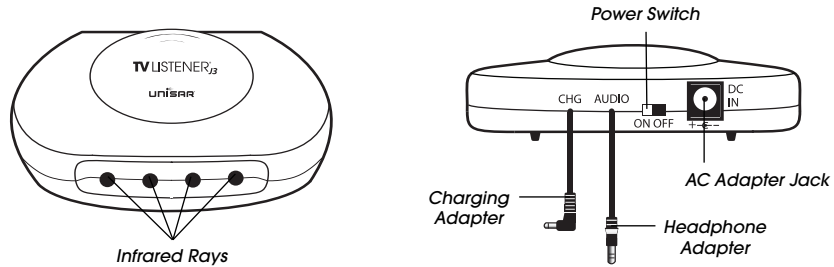

#### B Wireless Headset

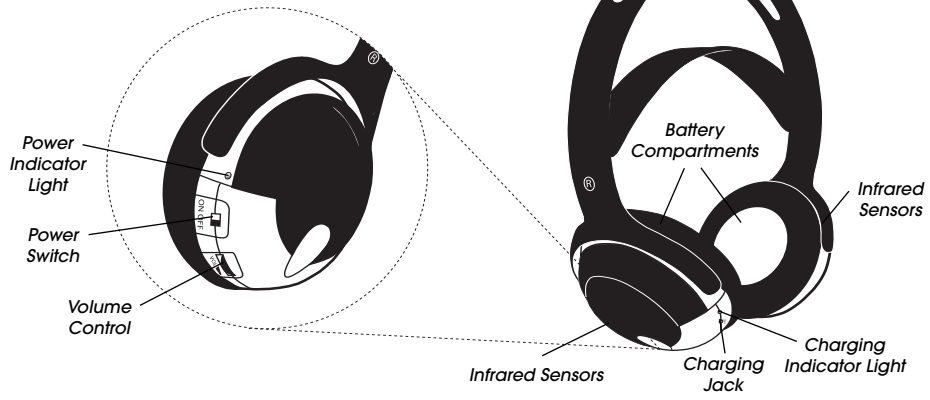

### Installation of the Transmitter

The following are the five different ways to connect the TV Listener J3. Your installation will depend on the type of equipment you have.

- 1. STEREO INSTALLATION** – for equipment with two audio output jacks (stereo televisions, DVD players, cable boxes). Refer to Pg. 6.
- 2. MONO INSTALLATION** – for equipment with only one audio output jack (mono televisions, DVD players, cable boxes). Refer to Pg. 6.
- 3. SMALL HEADPHONE JACK INSTALLATION** – for equipment with a small headphone jack (most CD players, portable stereos, MP3 players). Refer to Pg. 7.
- 4. LARGE HEADPHONE JACK INSTALLATION** – for equipment with a large headphone jack (some home stereo systems). Refer to Pg. 8.
- 5. MICROPHONE INSTALLATION** – for equipment that does not have any audio output jacks. Refer to Pg. 8.

## STEREO INSTALLATION

Fig. 1

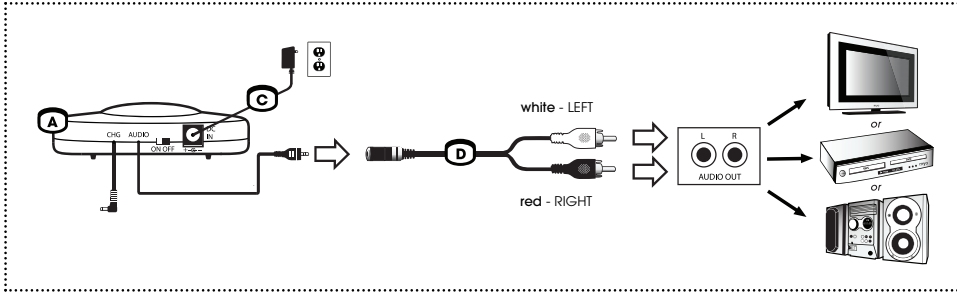

Follow these instructions if your equipment has two audio output jacks (stereo televisions, DVD players, cable boxes).

1. Connect the audio cord on the back of the transmitter (A) to the RCA 3.5mm stereo adapter (D).
2. Plug the red end of the adapter into the right audio output jack and the white end into the left audio output jack on your equipment.

If you are connecting to your television, use the audio jacks located on the back. Do **NOT** use the audio jacks on the front as these are audio **input** jacks. Be sure to plug the adapter into the audio output and not the video output.

If you are connecting to a device that is connected to your television (DVD player, VCR, cable box, home theater system), this device must stay on when using the TV Listener. The VCR must also be set to the same channel as the television.

3. Plug the AC adapter (C) into the jack marked "DC IN" on the back of the transmitter and plug the adapter into an electrical outlet. For long periods of non-use, we suggest unplugging the AC adapter.

## MONO INSTALLATION

Fig. 2

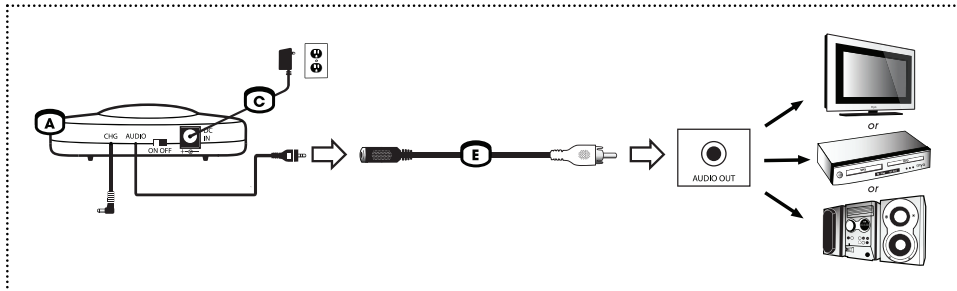

Follow these instructions if your equipment only has one audio output jack (mono televisions, DVD players, cable boxes).

1. Connect the audio cord on the back of the transmitter (A) to the RCA 3.5mm mono adapter (E).
2. Plug the other end of the adapter into the audio output jack on your equipment.

If you are connecting to your television, use the audio jack located on the back. Do **NOT** use the audio jacks on the front as these are audio **input** jacks. Be sure to plug the adapter into the audio output and not the video output.

If you are connecting to a device that is connected to your television (DVD player, VCR, cable box, home theater system), this device must stay on when using the TV Listener. The VCR must also be set to the same channel as the television.

3. Plug the AC adapter (C) into the jack marked "DC IN" on the back of the transmitter and plug the adapter into an electrical outlet. For long periods of non-use, we suggest unplugging the AC adapter.

## SMALL HEADPHONE JACK INSTALLATION

Fig. 3

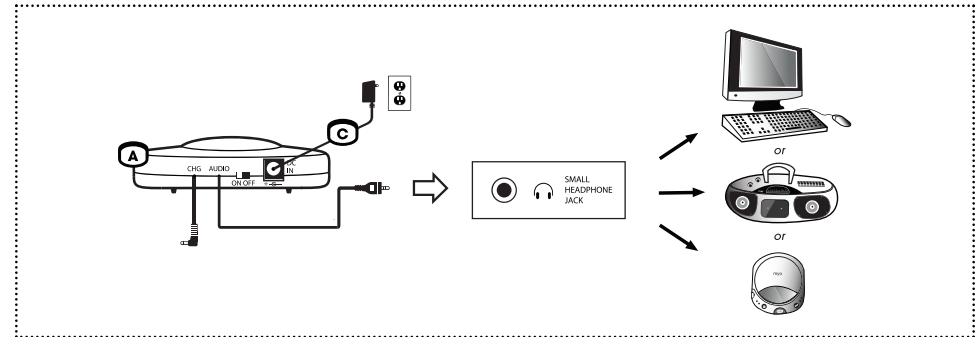

Follow these instructions if your equipment has a small headphone jack (CD players, portable stereos, computers, MP3 players).

1. Connect the audio cord on the back of the transmitter (A) directly into the headphone jack on your equipment.
2. Plug the AC adapter (C) into the jack marked "DC IN" on the back of the transmitter and plug the adapter into an electrical outlet. For long periods of non-use, we suggest unplugging the AC adapter.

## LARGE HEADPHONE JACK INSTALLATION

Fig. 4

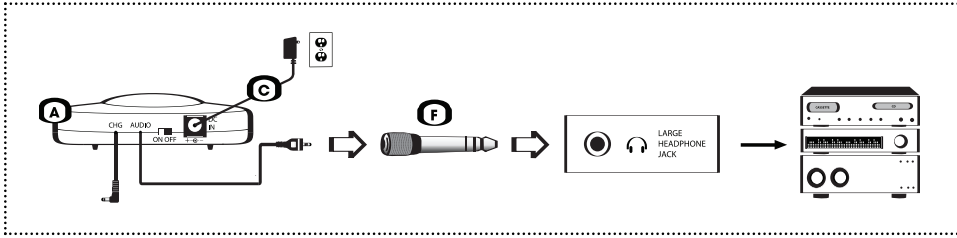

Follow these instructions if your equipment has a large headphone jack (home stereo systems).

1. Connect the audio cord on the back of the transmitter (A) to the 6.3mm stereo headphone adapter (F).
2. Plug the other end of the adapter into the headphone jack on your audio device.
3. Plug the AC adapter (C) into the jack marked "DC IN" on the back of the transmitter and plug the adapter into an electrical outlet. For long periods of non-use, we suggest unplugging the AC adapter.

## MICROPHONE INSTALLATION

Fig. 5

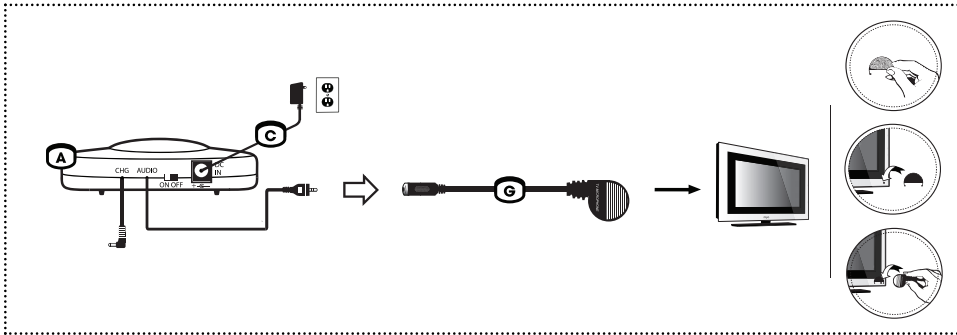

Follow these instructions if your equipment does not have any audio output jacks.

1. Connect the audio cord on the back of the transmitter (A) to the microphone adapter (G).
2. Affix the microphone mounting piece directly over the speaker on your television or audio device by exposing the adhesive strip. Insert the microphone into the mounting piece.
3. You will have to set your audio device to a very low volume. You can also change the volume on the headset by adjusting the placement of the microphone.

4. Plug the AC adapter (C) into the jack marked "DC IN" on the back of the transmitter and plug the adapter into an electrical outlet. For long periods of non-use, we suggest unplugging the AC adapter.

## Headset Battery Installation

**IMPORTANT: Charge the batteries for 16 hours prior to first use. You must only use rechargeable batteries (included). Do NOT use alkaline batteries or you will severely damage the unit.**

The wireless headset (B) requires two rechargeable AAA batteries (included). To access the battery compartment on each ear piece, take off the ear pads (refer to Fig. 6). To remove the ear pads, gently pull them off the headset. Insert one rechargeable AAA battery in each side matching positive (+) to positive (+) and negative (-) to negative (-). Do **NOT** use alkaline batteries. To replace the ear pads, snap them back on by lining up the prongs with the corresponding openings on the headset.

Charge the batteries for 16 hours prior to first use. Be sure the headset is turned off and the transmitter is plugged in to an electrical outlet and turned on. Plug the charging adapter from the back of the transmitter into the jack marked "CHG" on the right ear-piece (B) of the headset (refer to Fig. 7). The green charging indicator light on the headset will illuminate. On a full charge, the battery life is approximately 15 hours. Recharge when the volume begins to weaken. Do not charge for more than 24 consecutive hours as it will shorten the life of the batteries.

For long periods of non-use we suggest removing the batteries.

The batteries need to be replaced when they last much less than the expected time (approximately 15 hours) after proper charging. Be sure to replace **ONLY** with rechargeable AAA batteries. Do **NOT** mix alkaline and rechargeable batteries.

Fig. 6

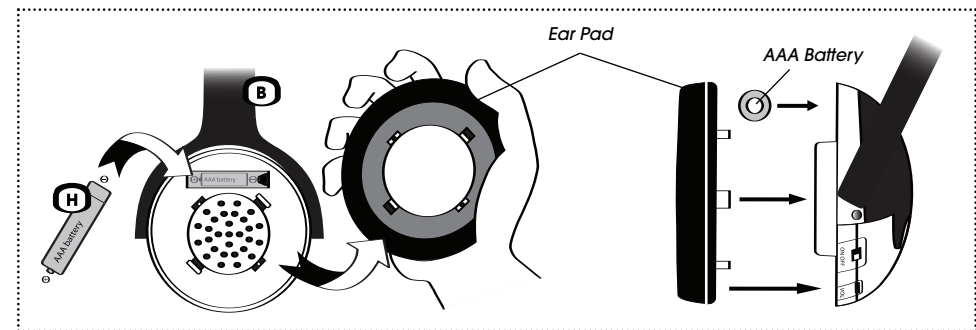
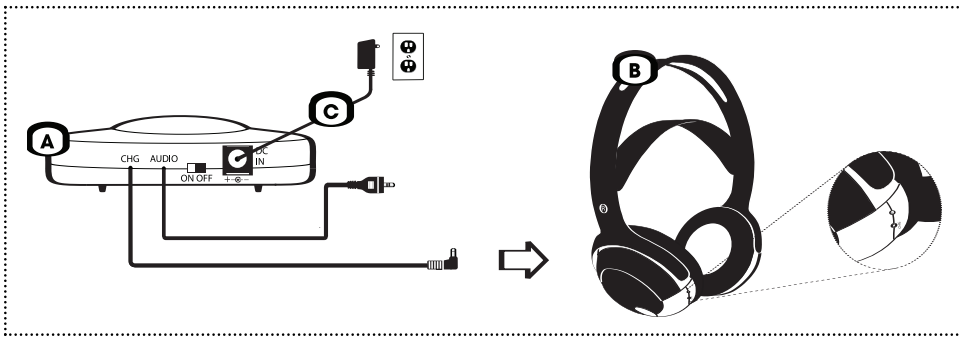

Fig. 7



## Operating the System

1. Place the transmitter at or close to your eye level when you are sitting. There should be nothing obstructing the transmission of the infrared light rays from the transmitter to the receiver in your headset (refer to Fig. 8). The transmitter must be within 33 feet (10 meters) of the headset for the system to work properly.

**NOTE:** Avoid exposure to direct sunlight. Direct sunlight may interfere with the reception. It is also subject to interference from treadmills.

Fig. 8

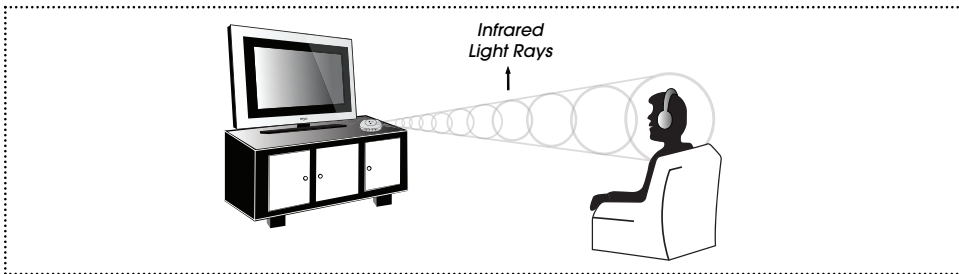

2. Turn the transmitter on by sliding the power switch to the "ON" position. Four red lights on the front of the transmitter will illuminate.
3. Turn the headset on by sliding the power switch to the "ON" position on the right earpiece (R). The red power indicator light will illuminate. To prevent possible damage to your ears, be sure to lower the volume on the headset before putting it on.
4. Put the headset on making sure the right earpiece (R) goes over your right ear and the left earpiece (L) goes over your left ear. **Caution:** To prevent possible damage to your ears, be sure to lower the volume on the headset before putting it on.

5. Adjust the volume to a comfortable listening level using the volume control dial. If the headset is out of the range of the transmitter or the infrared sensors in the headset are being blocked, no sound will come through the headset.
6. We recommend turning the transmitter and headset off after each use except when charging the headset when the headset should be off and the transmitter should be on.

Regardless of what type of equipment you have and which installation instructions you follow, when you connect the transmitter the sound will be heard either (1) through your headset and television speakers, or (2) just through your headset. The following instructions will apply to all five types of installation.

1. **The sound from your television is heard from your headset and your television speakers.** If you want the sound to be heard only from the headset, you will need to mute the television sound. If you simply turn the volume down all the way, you may reduce the signal going to the television audio output jacks which will affect the sound coming through your headset. To mute the television sound, press Mute on your remote control. Or, if your TV has a speaker switch on the back panel, set this switch to "OFF".

If pressing "Mute" on your remote also turns off the sound from your headset, your TV may have speaker options that you can access with your television's remote control. Please refer to your television instruction manual to locate this control and set it to "OFF".

2. **The sound from your television will only be heard through your headset and will not be heard from the television speakers.** If you want the sound to be heard from the headset and the television speakers, connect the transmitter to your DVD player, VCR, or cable box or use the microphone adapter (refer to Pg. 8).

**NOTE:** If you hear static or a radio signal from your headset, it may be due to the electric current to the transmitter. Unplug the AC adapter from the electrical outlet and plug it into a surge protector. Then plug the surge protector into the electrical outlet.

If you are using your TV Listener J3 with an LCD or plasma television and are experiencing static, connect the transmitter to your cable box instead of your television. Move the transmitter as far from your television as possible while making sure it is still in the line of sight of the headset.

There is no limit to the number of headsets that can be used with a single transmitter. Please call us at **1-800-430-0222** to find out where you can purchase additional headsets.

# Tips for Using Your TV Listener J3

- If you are using your TV Listener J3 with an LCD or plasma television and are experiencing static, connect the transmitter to your cable box instead of your television. Follow the instructions for Stereo Installation on Pg. 6. Also, move the transmitter so that it is not directly in front of your television. Move the transmitter as far from the television as possible while making sure it is still in the line of sight of the headset.
- If you hear static or a radio signal from your headset, it may be due to the electric current to the transmitter. Unplug the AC adapter from the electrical outlet and plug it into a surge protector. Then plug the surge protector into the electrical outlet.
- When connecting to your television or other audio equipment, be sure to use the audio **OUTPUT** jacks. If you are connecting to your television, these jacks are located on the back of the television. Do **NOT** use the audio jacks on the front as these are audio input jacks.
- When charging your headset, make sure the transmitter is turned on and the headset is turned off.
- Only use rechargeable batteries. Do **NOT** use alkaline batteries or you will severely damage the headset.
- If your headset is not working, check the batteries first. Make sure the batteries are charged and properly installed. Also, be sure the transmitter is turned on.

# Care & Cleaning

Disconnect the transmitter and remove all batteries from the headset before cleaning. Clean the exterior of the units with a soft, dry or slightly damp cloth. Do **NOT** spray with cleaning products or solvents. Do **NOT** submerge in water or any other liquid.

# Troubleshooting

If you believe your TV Listener J3 is not operating properly, please refer to the Troubleshooting Guide below. Improper installation of the transmitter is the leading cause of malfunctions. If you are unable to solve the problem after checking the Troubleshooting Guide, please follow the instructions for microphone installation (refer to Pg. 8). If you can hear your audio device from the headset using the microphone, the problem may be due to improper installation or issues with your television or audio device. If you can not hear anything from the headset when using the microphone, please contact our Customer Service Department at **1-877-736-6760** Mon-Fri from 9:00AM-5:00PM Eastern Time, or e-mail us at [customerservice@unisar.com](mailto:customerservice@unisar.com).

PROBLEM	POSSIBLE CAUSE	SOLUTION
<b>Four red lights on transmitter do not illuminate.</b>	AC adapter is not connected or electrical outlet is out of order.	Check connection or change to another electrical outlet.
	Transmitter is not turned on.	Make sure power switch is set to "ON" position.
<b>Power indicator light on headset does not illuminate.</b>	Batteries in headset are low or improperly installed.	Check or charge batteries. Use only AAA rechargeable batteries. Do <b>NOT</b> use alkaline batteries.
<b>No sound from headset.</b>	Transmitter and/or headset are not on.	Make sure both units are on.
	Batteries in headset are low or improperly installed.	Check or charge batteries. Use only AAA rechargeable batteries. Do <b>NOT</b> use alkaline batteries.
	Headset is not in line of sight of transmitter.	Make sure nothing is obstructing the transmission of the infrared light rays from transmitter to headset.
No audio output from audio device.		Check sound on your audio device.
Transmitter is not properly plugged into audio device.		Check connections. Make sure adapter is plugged into the audio output jack (not input).
Headset and transmitter are too far apart.		Bring them closer together. Maximum range is 33 feet (10 meters).



Sound from headset is low or poor.

Volume on headset is too low.	Increase volume level.
Headset and transmitter are too far apart.	Bring them closer together. Maximum range is 33 feet (10 meters).
Headset is not in line of sight of transmitter.	Make sure nothing is obstructing the transmission of the infrared light rays from transmitter to headset.
Transmitter is not placed properly.	Place transmitter at or close to your eye level when you are sitting.
Infrared sensors in headset are obstructed.	Make sure infrared sensors are not being blocked by clothing, hair, hands, etc.
Interference from sunlight.	Position unit away from direct sunlight.
Batteries in headset are low.	Check or charge batteries. Use only AAA rechargeable batteries. Do <b>NOT</b> use alkaline batteries.
Electric current to transmitter is causing static.	Plug AC adapter into surge protector and then plug surge protector into electrical outlet.
LCD or plasma television is causing static.	Plug the transmitter into your cable box instead of your television. Move transmitter so it is not directly in front of the TV.
Headset is not in line of sight of transmitter.	Make sure there isn't anything obstructing the transmission of the infrared light rays from transmitter to headset.
Electric current to transmitter is causing the radio signal.	Plug AC adapter into surge protector and then plug surge protector into electrical outlet.
Audio cord is not properly plugged into audio device.	Check connections. Make sure you have not connected the stereo adapter into a mono output.

There is static coming from headset.

There is a radio signal coming from headset.

There is sound coming from only one side of the headset.

## Technical Specifications

**Power Supply** > 12V, 200mA AC adapter for transmitter  
2 rechargeable AAA batteries for headset  
**Maximum Operating Distance** > 33 feet (10 meters)  
**Battery Life** > Over 15 hours  
**Transmission Mode** > Infrared 850 nanometers  
**Frequency Modulation** > 2.3 MHz (left); 2.8 MHz (right)  
**Frequency Response** > 40 Hz–12000 Hz  
**Distortion** > 1% THD  
**Signal to Noise Ratio** > 40 dB



RoHS

## Limited Product Warranty

Unisar Inc., the distributor of the TV Listener® J3 (Model #TV920), warrants to the original owner of this product that this product is free from defects in materials and workmanship for a period of six (6) months from the date of the original purchase. If this product fails to function properly when used as directed under normal conditions within the six-month period, Unisar Inc. will either repair or replace the product, at its option, free of charge, when it is returned in its original packaging, postage prepaid, with proof of purchase. Unisar Inc. will bear the cost of repairing or replacing the product and shipping it back to you within the United States. Repair or replacement of the defective product is subject to verification of the malfunction or defect when delivered to:

Unisar® Service Center  
51-02 21 Street, Floor 7  
Long Island City, NY 11101

**NOTE:** The warrantor expressly disclaims liability for incidental, consequential, or special damages of any nature. This warranty does not cover: 1) A defect that has been caused by repair or modification by any person other than a Unisar technician; 2) A defect caused by negligence, accident, or misuse of the product; 3) A defect caused by incorrect installation of and/or defective batteries; 4) Battery life; 5) A defect caused by the use of any adapter not provided by the warrantor; or 6) Damage resulting from improper operation.

LEGAL RIGHTS VARY FROM STATE TO STATE.

**NOTE:** This warranty is valid only for products sold in the United States. If you have purchased this product outside of the United States, please see your local retailer or distributor for service.

If you have any questions, please contact our Customer Service Department at **1-877-736-6760** Mon-Fri from 9:00AM-5:00PM Eastern Time, or e-mail us at [customerservice@unisar.com](mailto:customerservice@unisar.com).



## Also Available



### TV Listener J3 Extra Headset

Model #TV920-HS

Allows multiple people to use your TV Listener J3 at the same time. No limit to the number of headsets that can be used with a single transmitter. Volume control on the headset allows each user to adjust the volume to his/her own needs.



### Portable miniFRIDGE

Model #MF104

Keeps your food and beverages cold or hot. Compact and lightweight. Convenient for nursery, bedroom, office, or car. Holds baby bottles, snacks, or even six 12-ounce cans. Removable shelf. Includes home AC adapter and car adapter.



### AlwaysClean™ Pacifier

Model #BR120

Closes when dropped!™ Unique shield automatically closes when the paciifer is dropped keeping it sanitary for your baby. Silicone orthodontic nipple. 0-6 months.



### kickTrak™

### Prenatal Kick & Movement Counter

Model #BK100

Count your way to a healthy baby.™ Your unborn baby's movement is an excellent indicator of her well-being. Makes counting and keeping a record of these movements easy and convenient with just a simple click of a button.

# Advertencia

Antes de usar el producto, por favor lea atentamente todas las instrucciones sobre seguridad y operación.

1. Para su bienestar, los expertos médicos aconsejan que no se use ningún aparato de audio con volumen alto durante un largo tiempo. Si oye un silbido en los oídos, reduzca inmediatamente el volumen o deje de usar el aparato.
2. Para reducir el riesgo de incendio o de choque eléctrico, no exponga este producto al agua ni a la humedad.
3. Para evita que se sobrecaliente, mantenga este producto lejos de fuentes de calor como radiadores, estufas, chimeneas o de la luz directa del sol.
4. Use sólo el adaptador de corriente alterna que se proporciona con el transmisor. Si usa cualquier otro adaptador podría dañar el aparato y hacer perder la garantía.
5. Conecte el adaptador de corriente alterna sólo a un tomacorriente normal de casa (tomacorriente de 120 voltios de corriente alterna).
6. Evite daños a los cables del adaptador. Coloque los cables de modo tal que no haya probabilidades de que alguien los pise o que sean pellizcados por elementos colocados encima o contra ellos.
7. Para la unidad de auriculares sólo utilice baterías AAA recargables.
8. **NO** utilice baterías alcalinas o dañará seriamente la unidad.
9. Elimine las baterías apropiadamente y con seguridad.
10. Cuando no los vaya a usar por un largo tiempo, desconecte el adaptador de corriente alterna y retire las baterías.
11. **NO** desarme el aparato.

Gracias por comprar el TV Listener® J3 de Unisar®. Este sistema infrarrojo de auriculares inalámbricos estéreo le permitirá oír su televisor, equipo de sonido estéreo, computador o cualquier otro aparato de audio, con un volumen que sea cómodo para usted, sin molestar a otros que estén en la habitación. Está diseñado para que lo use si es que usted tiene dificultad para oír, o si simplemente desea mirar la televisión a un volumen diferente de los demás en la habitación, o si desea mirar la televisión mientras alguien más está durmiendo.

Por favor revise las opciones de instalación que se explican en este manual y averigüe qué características tiene su televisor o equipo de audio, antes de instalar su TV Listener J3. Por favor conserve este manual para referencia futura.

Si usted tiene alguna pregunta, por favor contacte a nuestro Departamento de Servicio al Cliente al **1-877-736-6760** de Lunes a Viernes de 9:00AM a 5:00PM hora del Este, o envíenos un correo electrónico a **customerservice@unisar.com**.

## Índice de Contenidos

**Cómo Funciona** / página 20

**Instalación del Sistema** / página 20

**Operación del Sistema** / página 26

**Consejos Para Usar Su TV Listener J3** / página 28

**Cuidados y Limpieza** / página 28

**Solución de Problemas** / página 28

**Especificaciones Técnicas** / página 31

**Garantía Limitada del Producto** / página 31

**También Disponibles** / página 33

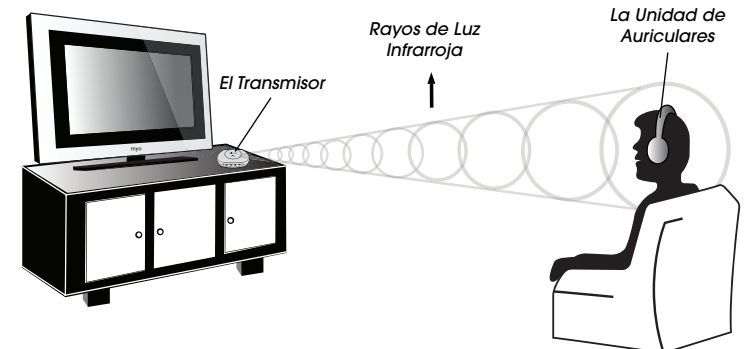

# Cómo Funciona

El TV Listener J3 funciona igual que su control remoto, enviando una señal infrarroja invisible desde su televisor o desde cualquier equipo de sonido hacia los auriculares estéreo de lujo. A diferencia de los aparatos de radiofrecuencia, el infrarrojo no sufre la interferencia de teléfonos inalámbricos, redes inalámbricas, microondas, etc. Usted puede ajustar el volumen en la liviana unidad inalámbrica de auriculares, de acuerdo con su necesidad. Se pueden utilizar varias unidades de auriculares con un solo transmisor.

## Instalación del Sistema

Cargue las baterías en la auriculares durante 16 horas antes del primer uso.

### Componentes del TV Listener J3

Antes de la instalación revise que tenga todos los componentes.

#### A El Transmisor (conecta a su televisor o otro aparato de audio)

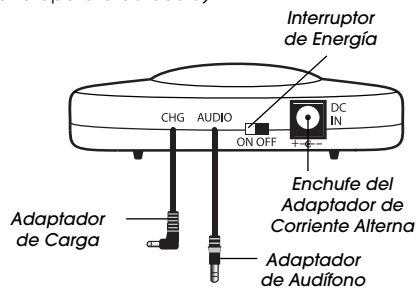
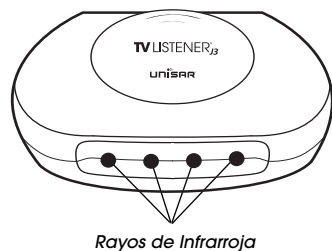

#### B La Unidad de Auriculares Inalámbricos

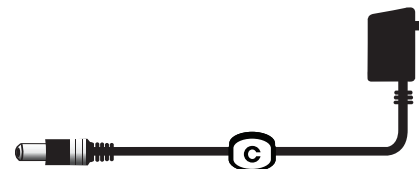
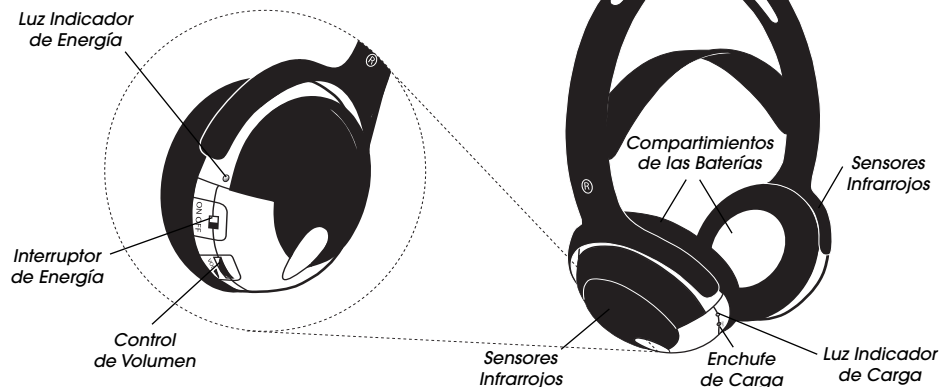

El adaptador de corriente alterna



El adaptador audífono estéreo de 6.3mm

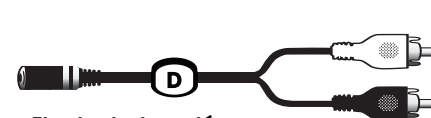

El adaptador estéreo de 3.5mm tipo RCA



El adaptador de micrófono



El adaptador monofónico de 3.5mm tipo RCA

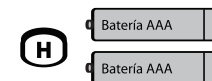

2 baterías AAA recargables

### Instalación del Transmisor

Hay cinco formas diferentes de conectar el TV Listener J3, dependiendo del tipo de equipo que usted tenga.

- 1. INSTALACIÓN ESTÉREO** – para equipos con dos conectores de salida de audio (televisores, reproductores de DVD o decodificadores de cable que tienen estéreo). Consulte la Pág. 22.
- 2. INSTALACIÓN MONOFÓNICA** – para equipos con un solo conector de salida de audio (televisores, reproductores de DVD o decodificadores de cable monofónicos). Consulte la Pág. 22.
- 3. INSTALACIÓN PARA CONECTOR PEQUEÑO DE AUDÍFONO** – para equipos con un conector pequeño de audífono (la mayoría de reproductores de CD, estéreos portátiles, reproductores de MP3). Consulte la Pág. 23.
- 4. INSTALACIÓN PARA CONECTOR GRANDE DE AUDÍFONO** – para equipos con un conector grande de audífono (algunos sistemas de estéreo para el hogar). Consulte la Pág. 24.
- 5. INSTALACIÓN PARA MICRÓFONO** – para equipos que no tienen ningún conector de salida de audio. Consulte la Pág. 24.

## INSTALACIÓN ESTÉREO

Fig. 1

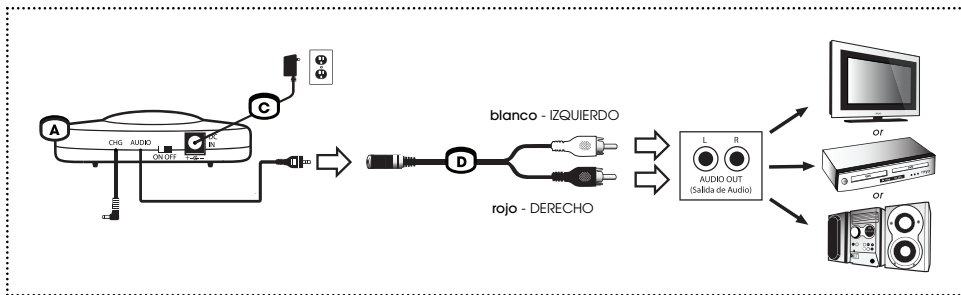

Siga estas instrucciones si su equipo tiene dos conectores para salida de audio (televisores, reproductores de DVD o decodificadores de cable que tengan estéreo).

1. Conecte el cable de audio en la parte posterior del transmisor (A) al adaptador estéreo de 3.5mm tipo RCA (D).
2. Enchufe el extremo rojo del adaptador en el conector derecho de salida de audio, y el extremo blanco en el conector izquierdo de salida de audio de su equipo.

Si está conectando a su televisor, use los conectores de audio ubicados en la parte posterior. **NO** use los conectores de audio de la parte frontal porque son conectores de **entrada** de audio. Asegúrese de conectar el adaptador en la salida de audio, no en la salida de video.

Si usted está conectando a un aparato que está conectado a su televisor (reproductor de DVD, videocasetera, decodificador de cable, home theater system), entonces ese aparato debe mantenerse encendido cuando use el TV Listener. La videocasetera (VCR) debe estar sintonizada en el mismo canal que su televisor.

3. Enchufe el adaptador de corriente alterna (C) en el conector marcado "DC IN 12V" en la parte posterior del transmisor y enchufe el adaptador a un tomacorriente. En caso de períodos largos sin uso, sugerimos desenchufar el adaptador de corriente alterna.

## INSTALACIÓN MONOFÓNICA

Fig. 2

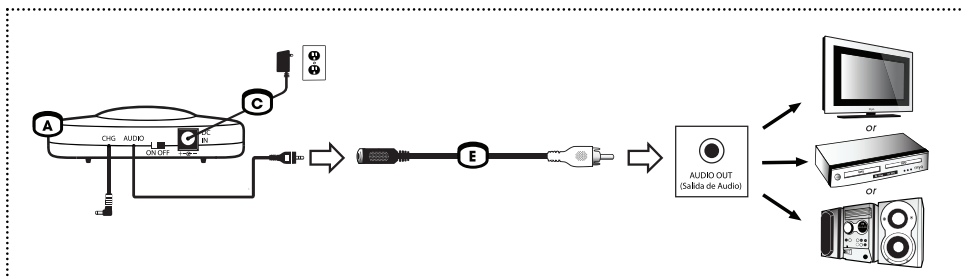

Siga estas instrucciones si su equipo tiene un solo conector de salida de audio (televisores, reproductores de DVD o decodificadores de cable que sean monofónicos).

1. Conecte el cable de audio en la parte posterior del transmisor (A) al adaptador monofónico de 3.5mm tipo RCA (E).
2. Enchufe el otro extremo del adaptador al conector de salida de audio de su equipo.

Si está conectando a su televisor, use los conectores de audio ubicados en la parte posterior. **NO** use los conectores de audio de la parte frontal porque son conectores de **entrada** de audio. Asegúrese de conectar el adaptador en la salida de audio, no en la salida de video.

Si usted está conectando a un aparato que está conectado a su televisor (reproductor de DVD, videocasetera, decodificador de cable, home theater system), entonces ese aparato debe mantenerse encendido cuando use el TV Listener. La videocasetera (VCR) debe estar sintonizada en el mismo canal que su televisor.

3. Enchufe el adaptador de corriente alterna (C) en el conector marcado "DC IN 12V" en la parte posterior del transmisor y enchufe el adaptador a un tomacorriente. En caso de períodos largos sin uso, sugerimos desenchufar el adaptador de corriente alterna.

## INSTALACIÓN PARA CONECTOR PEQUEÑO DE AUDÍFONO

Fig. 3

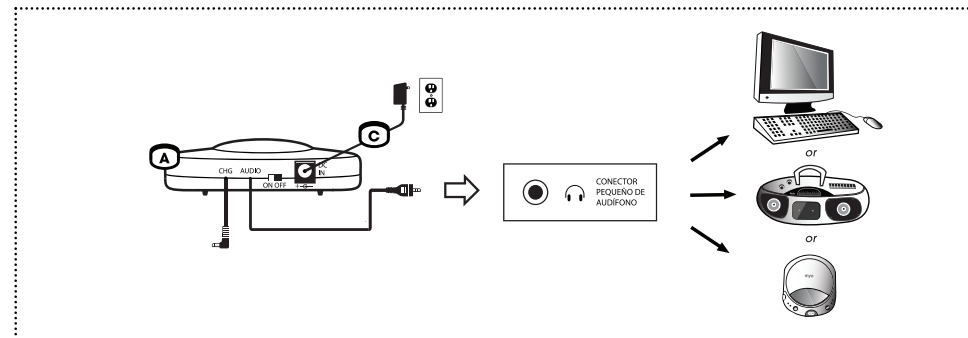

Siga estas instrucciones si su equipo tiene un conector pequeño de audífono (reproductores de CD, estéreos portátiles, computadoras, reproductores de MP3).

1. Conecte el cable de audio en la parte posterior del transmisor (A) directamente al conector de audífono en su equipo.
2. Enchufe el adaptador de corriente alterna (C) en el conector marcado "DC IN 12V" en la parte posterior del transmisor y enchufe el adaptador a un tomacorriente. En caso de períodos largos sin uso, sugerimos desenchufar el adaptador de corriente alterna.

## INSTALACIÓN PARA CONECTOR GRANDE DE AUDÍFONO

Fig. 4

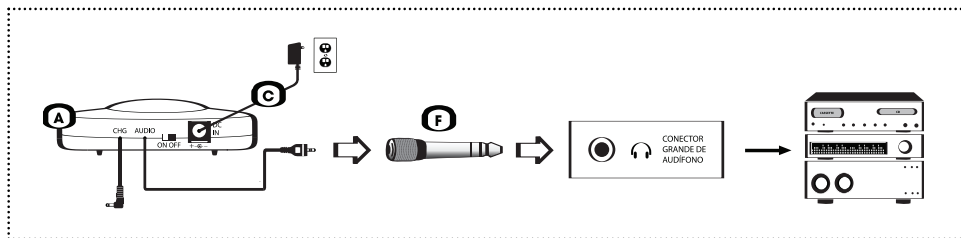

Siga estas instrucciones si su equipo tiene un conector grande para audífono (sistemas de estéreo para el hogar).

1. Conecte el cable de audio en la parte posterior del transmisor (A) al adaptador de audífono estéreo de 6.3mm (F).
2. Enchufe el otro extremo del adaptador en el conector de audífono en su aparato de audio.
3. Enchufe el adaptador de corriente alterna (C) en el conector marcado "DC IN 12V" en la parte posterior del transmisor y enchufe el adaptador a un tomacorriente. En caso de períodos largos sin uso, sugerimos desenchufar el adaptador de corriente alterna.

## INSTALACIÓN PARA MICRÓFONO

Fig. 5

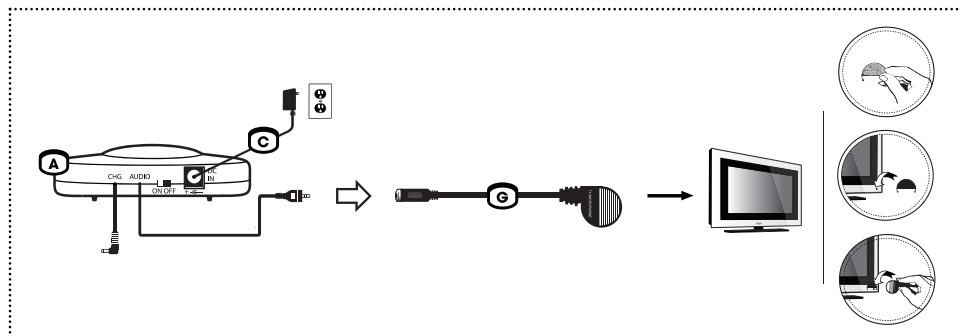

Siga estas instrucciones si su equipo no tiene ningún conector para salida de audio.

1. Conecte el cable de audio en la parte posterior del transmisor (A) al adaptador de micrófono (G).
2. Coloque la pieza de montaje del micrófono directamente sobre el parlante de su televisor o aparato de audio. Realice esta operación exponiendo la tira adhesiva. Inserte el micrófono en la pieza de montaje.

3. Tendrá que poner muy bajo el volumen de su aparato de audio. También puede cambiar el volumen de la unidad de auriculares, ajustando la colocación del micrófono.
4. Enchufe el adaptador de corriente alterna (C) en el conector marcado "DC IN 12V" en la parte posterior del transmisor y enchufe el adaptador a un tomacorriente. En caso de períodos largos sin uso, sugerimos desenchufar el adaptador de corriente alterna.

## Instalación de las Baterías en la Unidad de Auriculares

**IMPORTANTE:** Cargue las baterías durante 16 horas antes del primer uso. Sólo debe utilizar baterías recargables (incluidas). NO utilice baterías alcalinas o dañará seriamente la unidad.

La unidad de auriculares inalámbrica (B) requiere dos baterías AAA recargables (incluidas). Para acceder al compartimiento de la batería en cada auricular, remueva las almohadillas (consulte Fig. 6). Para remover las almohadillas, quítelas con cuidado. Inserte una batería AAA recargable a cada lado y haga coincidir positivo (+) con positivo (+) negativo (-) con negativo (-). **NO** utilice baterías alcalinas. Para colocar de nuevo las almohadillas, ajústelas en los auriculares e inserte los dientes en las aberturas correspondientes del auricular.

Cargue las baterías durante 16 horas antes del primer uso. Asegúrese que a unidad de auriculares es apagada y el transmisor es encendido. Enchufe un extremo del adaptador de carga en la parte posterior del transmisor en el conector marcado "CHG" en el auricular derecho (E) (consulte Fig. 7). En la unidad de auriculares se encenderá la luz verde indicadora de carga. La vida de las baterías es más de 15 horas. Recargue los auriculares cuando el volumen comience a debilitarse. No cargue las baterías por más de 24 horas consecutivas, porque este procedimiento acorta la vida de las baterías.

En caso de períodos largos sin uso, sugerimos retirar las baterías.

Las baterías deben ser reemplazadas cuando no duran el tiempo esperado después de haber sido cargadas (aproximadamente 15 horas). Asegúrese de reemplazarlas **SOLAMENTE** con baterías AAA recargables. **NO** mezcle baterías alcalinas y recargables.

Fig. 6

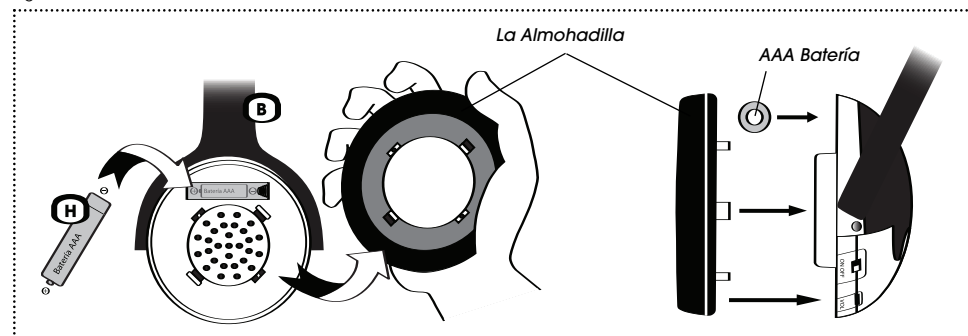
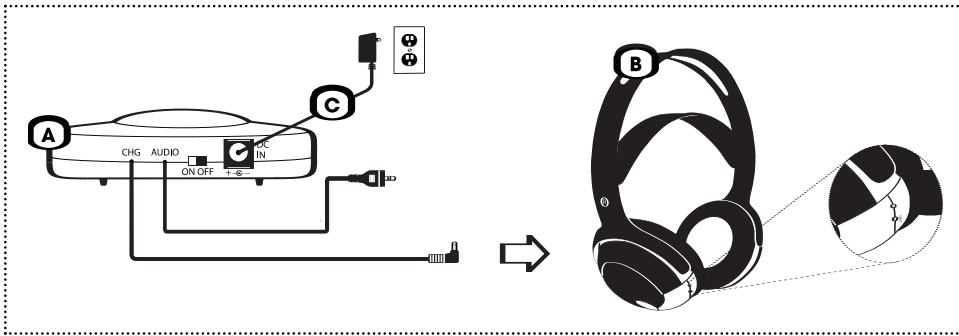

Fig. 7



## Operación del Sistema

1. Coloque el transmisor al nivel de sus ojos o cerca del mismo, cuando esté sentado. No debe haber nada que obstruya la transmisión de los rayos de luz infrarroja desde el transmisor hasta el receptor en su unidad de auriculares (consulte Fig. 8). Para que el sistema funcione correctamente, el transmisor debe estar a menos de 10 metros (33 pies) de la unidad de auriculares.

**NOTE:** Evite que reciba directamente la luz del sol. La luz del sol directa podría interferir la recepción. También puede sufrir interferencia de las cintas para ejercicios.

Fig. 8

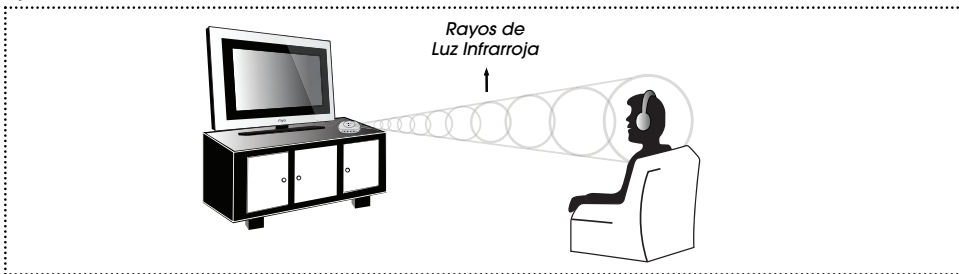

2. Encienda el transmisor al deslizar el interruptor de energía a la posición de "ON" (Encendido). En el frente del transmisor se encenderán cuatro luces rojas.
3. Encienda la unidad de auriculares al deslizar el interruptor de energía a la posición de "ON" (Encendido) en el auricular derecho (R). El indicador de energía roja se encenderá. Para evitar un posible daño a sus oídos, asegúrese de bajar el volumen en la unidad de auriculares antes de colocársela.
4. Colóquese la unidad de auriculares, asegurándose que el auricular derecho (R) vaya sobre su oreja derecha, y que el auricular izquierdo (L) vaya sobre su oreja izquierda. **Precaución:** Para evitar un posible daño a sus oídos, asegúrese de bajar

el volumen en la unidad de auriculares antes de colocársela.

5. Use el dial de control de volumen para ajustar el volumen a un nivel cómodo para escuchar. Si la unidad de auriculares se encuentra fuera del alcance del transmisor, o si es que los sensores infrarrojos de la unidad de auriculares están bloqueados, no se escuchará ningún sonido a través de los auriculares.
6. Recomendamos apagar el transmisor y el auricular después de cada uso, excepto cuando cargue el auricular ya que éste debe estar apagado y el transmisor debe estar encendido.

Para cualquier tipo de equipo que tenga y para cualquier instrucción de instalación que siga, cuando conecte el transmisor se deberá oír el sonido, (1) sea a través de la unidad de auriculares y de los parlantes del televisor, o (2) sino sólo a través de la unidad de auriculares. Las siguientes instrucciones sirven para cualquiera de los cinco tipos de instalación.

1. **El sonido de su televisor se oye por medio de la unidad de auriculares y por los parlantes de su televisor.** Si desea que el sonido se escuche sólo por medio de la unidad de auriculares, entonces es necesario poner en "mute" el sonido del televisor. Si usted simplemente baja el volumen al mínimo, podría reducir la señal que va a los conectores de salida de audio del televisor lo cual afectará al sonido que llega por medio de su unidad de auriculares. Para apagar el sonido del televisor presione "Mute" en su control remoto. O si su televisor tiene en la parte posterior un interruptor para el parlante, póngalo en "OFF".

Si al presionar "Mute" en su control remoto también se apaga el sonido de su unidad de auriculares, entonces su televisor podría tener opciones para parlantes que usted puede manejar con el control remoto del televisor. Por favor consulte el manual de instrucciones de su televisor para que encuentre este interruptor y póngalo en "OFF".

2. **El sonido de su televisor se oír solamente a través de la unidad de auriculares y no se oír por los parlantes del televisor.** Si desea que el sonido se oiga por medio de la unidad de auriculares y también por los parlantes del televisor, conecte el transmisor a su reproductor de DVD, o a su videocasetera (VCR), o a su decodificador de cable o use el adaptador de micrófono (consulte la Pág. 24).

**NOTA:** Si escucha estática o una señal de radio en su unidad de auriculares, podría deberse a la corriente eléctrica en el transmisor. Desconecte el adaptador del tomacorriente de corriente alterna y enchúfelo a un protector contra descargas. Luego enchufe el protector contra descargas al tomacorriente.

Si usted usa su TV Listener J3 con un LCD o televisores plasma y experimenta estática, conecte el transmisor a su caja de cable en vez de su televisor. Lleve el transmisor tan lejos de su televisor como sea posible, pero asegúrese de que el transmisor continua alineado con el auricular de manera visible.

No hay límite en la cantidad de unidades de auriculares que se pueden usar con un solo transmisor. Por favor llámenos al **1-800-430-0222** para averiguar dónde puede adquirir unidades adicionales de auriculares.

## Consejos Para Usar Su TV Listener J3

- Si usted usa su TV Listener J3 con un LCD o televisores plasma y experimenta estática, conecte el transmisor a su caja de cable en vez de su televisor. Siga las instrucciones para Instalación Esteréo en la Pág. 22. También coloque el transmisor de forma que no esté en frente de su televisor. Lleve el transmisor tan lejos de su televisor como sea posible, pero asegúrese de que el transmisor continua alineado con el auricular de manera visible.
- Si escucha estática o una señal de radio en su unidad de auriculares, podría deberse a la corriente eléctrica en el transmisor. Desconecte el adaptador del tomacorriente de corriente alterna y enchúfelo a un protector contra descargas. Luego enchufe el protector contra descargas al tomacorriente.
- Al conectar a su televisor o otro aparato de audio, asegúrese usar el conector para **SALIDA** de audio. Si está conectando a su televisor, use los conectores de audio ubicados en la parte posterior. **NO** use los conectores de audio de la parte frontal porque son conectores de entrada de audio.
- Al cargar su unidad de auriculares, asegúrese que el transmisor es encendido y la unidad de auriculares es apagada.
- Sólo utilice baterías recargables. **NO** utilice baterías alcalinas o dañará seriamente la unidad.
- Si su unidad de auriculares no trabaja, verifique primero las baterías. Asegúrese las baterías son cargadas y instaladas apropiadamente. Asimismo asegúrese de que el transmisor está encendido.

## Cuidados y Limpieza

Desconecte el transmisor y retire las baterías de la unidad de auriculares antes de limpiarla. Limpie la superficie exterior de las unidades con un trapo seco suave o ligeramente húmedo. **NO** rociar con productos de limpieza o solventes. **NO** sumerja en agua o en ningún otro líquido.

## Solución de Problemas

Si usted cree que su TV Listener J3 no está funcionando bien, por favor consulte abajo la Guía de Solución de Problemas. La instalación inadecuada del transmisor es la principal causa de fallas en el funcionamiento. Si usted no puede resolver el problema después de consultar la Guía de Solución de Problemas, por favor siga las instrucciones para instalar el micrófono (consulte la Pág. 24). Si usted puede oír su aparato de audio desde la unidad de auriculares usando el micrófono, entonces el problema podría ser causado por una instalación defectuosa o por problemas con su televisor o aparato de audio. Si usted no puede oír nada por la unidad de auriculares cuando use el micrófono, por favor contáctese con nuestro Departamento de Servicio al Cliente al teléfono **1-877-736-6760** de Lunes a Viernes de 9:00AM a 5:00PM hora del Este, o envíenos un correo electrónico a **customerservice@unisar.com**.

PROBLEMA	POSIBLE CAUSAS	SOLUCIÓN
<b>Las cuatro luces rojas del transmisor no se iluminan.</b>	El adaptador de corriente alterna no está correctamente conectado o el tomacorriente eléctrico no funciona.	Verifique la conexión o cambie a otro tomacorriente eléctrico.
	El transmisor no está encendido.	Asegúrese que el interruptor de encendido esté "ON" (Encendido).
<b>La luz indicadora de encendido de la unidad de auriculares no se ilumina.</b>	Las baterías en la unidad de auriculares están bajas o incorrectamente instaladas.	Verifique o cargue las baterías. Sólo utilice baterías AAA recargables. <b>NO</b> utilice baterías alcalinas.
	<b>No hay sonido en la unidad de auriculares.</b>	El transmisor y/o la unidad de auriculares no están encendidos.
	Las baterías en la unidad de auriculares están bajas o incorrectamente instaladas.	Verifique o cargue las baterías. Sólo utilice baterías AAA recargables. <b>NO</b> utilice baterías alcalinas.
	La unidad de auriculares no está en la línea de vista del transmisor.	Asegúrese que no haya nada obstruyendo la transmisión de los rayos de luz infrarroja desde el transmisor hacia la unidad de auriculares.



**El sonido de la unidad de auriculares es bajo o defectuoso.**

No hay salida de audio desde el aparato de audio.	Revise el sonido de la unidad de audio.
El cable de audio no está correctamente enchufado al aparato de audio.	Compruebe las conexiones. Asegúrese de conectar el adaptador en la salida de audio (no entrada de audio).
La unidad de auriculares y el transmisor están demasiado alejados.	Acérquelos más. El alcance máximo es de 10 metros (33 pies).
El volumen en la unidad de auriculares es demasiado bajo.	Incremente el nivel del volumen.
La unidad de auriculares y el transmisor están demasiado alejados.	Acérquelos más. El alcance máximo es de 10 metros (33 pies).
La unidad de auriculares no está en la línea de vista del transmisor.	Asegúrese que no haya nada obstruyendo la transmisión de los rayos de luz infrarroja desde el transmisor hacia la unidad de auriculares.
El transmisor no está correctamente colocado.	Coloque el transmisor cerca o a nivel de sus ojos cuando esté sentado.
Los sensores infrarrojos de la unidad de auriculares están obstruidos.	Asegúrese que los sensores infrarrojos de la unidad de auriculares no están bloqueados por la ropa, el pelo, las manos, etc.
Interferencia de la luz del sol.	Coloque el transmisor lejos de la luz directa del sol.
Las baterías de la unidad de auriculares están bajas.	Verifique o cargue las baterías. Sólo utilice baterías AAA recargables. <b>NO</b> utilice baterías alcalinas.

**Hay estática que proviene de la unidad de auriculares.**

La corriente eléctrica en el transmisor está causando estática.	Enchufe el adaptador de corriente alterna a un protector contra descargas y luego enchufe el protector contra descargas al tomacorriente.
---	---

La LCD o televisores plasma está causando estática.	Conecte el transmisor a su caja de cable en vez de su televisor. Coloque el transmisor de forma que no esté en frente de su televisor.
---	--

La unidad de auriculares no está en la línea de vista del transmisor.	Asegúrese que no haya nada obstruyendo la transmisión de los rayos de luz infrarroja desde el transmisor hacia la unidad de auriculares.
---	--

**Hay una señal de radio que proviene de la unidad de auriculares.**

La corriente eléctrica en el transmisor está causando la señal de radio.	Enchufe el adaptador de corriente alterna a un protector contra descargas y luego enchufe el protector contra descargas al tomacorriente.
--	---

**El sonido viene sólo de un lado de la unidad de auriculares.**

El cable de audio no está correctamente enchufado al aparato de audio.	Compruebe las conexiones. Asegúrese no ha conectado el adaptador estéreo en una mono salida.
--	--

## ■ ■ Especificaciones Técnicas

- Fuente de Alimentación** > Adaptador de 12V, 200mA de corriente alterna para el transmisor  
2 baterías AAA recargables para la unidad de auriculares
- Máxima Distancia Operativa** > 10 metros (33 pies)
- Vida de la Batería** > Hasta 50 horas
- Modo de Transmisión** > Infrarrojo a 850 nanómetros
- Modulación de Frecuencia** > 2,3 MHz (izquierdo); 2,8 MHz (derecho)
- Respuesta de Frecuencia** > 40 Hz-12000 Hz
- Distorsión** > 1% THD (distorsión armónica total)
- Relación Señal a Ruido** > 40 dB



## Garantía Limitada del Producto

Unisar Inc., el distribuidor del TV Listener® J3 (Modelo #TV920), le garantiza al propietario original de este producto que este está libre de defectos en materiales y mano de obra por un período de seis (6) meses a partir de la fecha de compra original. Si este producto no funciona correctamente cuando se lo use de acuerdo con las instrucciones bajo condiciones normales dentro del período de seis meses, Unisar Inc. reparará o reemplazará el producto, a su opción, sin cargo alguno, cuando sea devuelto en su envase original, franqueo postal prepago, con prueba de compra. Unisar Inc. afrontará el costo de reparar o reemplazar el producto y enviarlo de vuelta a usted dentro de los Estados Unidos. La reparación o reemplazo del producto defectuoso está sujeta a verificación del mal funcionamiento o defecto cuando sea entregado a:

Unisar® Service Center  
51-02 21 Street, Floor 7  
Long Island City, NY 11101

**NOTA:** El garante expresamente renuncia a toda responsabilidad por los daños incidentales, indirectos o especiales de cualquier naturaleza. Esta garantía no cubre:

1) Un defecto que haya sido causado por reparación o modificación de cualquier persona que no fuese un técnico de Unisar; 2) Un defecto causado por negligencia, accidente o mal uso del producto; 3) Un defecto causado por instalación incorrecta de y/o baterías defectuosas; 4) Vida de las baterías; 5) Un defecto causado por el uso de cualquier adaptador no suministrado por el garante; o 6) Daño resultante de operación incorrecta.

LOS DERECHOS LEGALES VARÍAN DE UN ESTADO A OTRO.

**NOTA:** Esta garantía es válida sólo para productos vendidos en los Estados Unidos. Si usted compró este producto fuera de los Estados Unidos, sírvase visitar al concesionario o distribuidor más cercano para obtener servicio.

Si desea hacer preguntas, por favor contacte a nuestro Departamento de Servicio al Cliente al **1-877-736-6760** de Lunes a Viernes de 9:00AM a 5:00PM hora del Este, o envíenos un correo electrónico a **customerservice@unisar.com**.

## También Disponibles



**Unidad Extra de Auriculares para el TV Listener J3**  
Modelo #TV920-HS

Permite que varias personas usen su TV Listener J3 al mismo tiempo. No hay límite para la cantidad de unidades de auriculares que se pueden usar con un solo transmisor. El control de volumen en la unidad de auriculares permite que cada usuario ajuste el volumen según sus necesidades.



**Mini-Refrigerador Portátil**  
Modelo #MF104

Mantiene sus alimentos y bebidas fríos o calientes. Compacto y ligero. Conveniente para la guardería, el dormitorio, la oficina o el auto. Sostiene biberones, bocadillos y hasta 6 latas de 12 onzas. Bandeja desmontable. Incluye adaptador hogareño de CA y adaptador para auto.



### **Pacificador AlwaysClean™**

Modelo #BR120

Se cierra al dejarlo caer! Su escudo único se cierra automáticamente cuando el chupete se deja caer manteniéndolo limpio para su bebé. Pezón ortodóncico de siliconas. De 0 a 6 meses.



### **kickTrak™**

Modelo #BK100

Ayude a proteger a su bebé antes de que nazca. El movimiento de su bebé es un excelente indicador de su bienestar. Almacenará 10 sesiones en su memoria para que usted pueda evaluar fácil y cómodamente el movimiento de su bebé en forma continua.

