



ROSCOE RITE-NEB 4

COMPRESSOR NEBULIZER

Manual

MODEL: NEB-RITE4

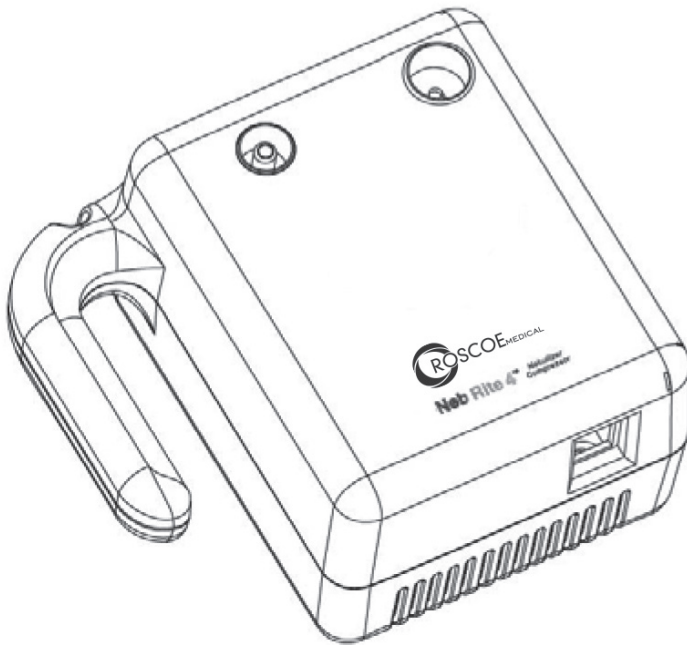

Read this manual before operating the nebulizer.
Save these instructions for future reference.

TABLE OF CONTENTS

	Page
1. Introduction	2
2. Illustration of Parts	3
3. Important Safety Precautions And Warnings	4 – 7
4. Getting Started	8 – 10
5. Operating the Compressor Nebulizer	11 – 12
6. Cleaning	12 – 13
7. Maintenance	13 – 14
8. Specifications	15
9. Limited Warranty	15
10. Service and Repair	15

INTRODUCTION

Thank you for purchasing the Roscoe Medical branded Rite-Neb 4 Nebulizer Compressor. It is a compact medical device designed to efficiently deliver physician prescribed medication to the bronchial lung passages and is intended for home health care use. With proper care, it will provide you with many years of reliable treatment.

This product is developed for the successful treatment of asthma, allergies and other respiratory disorders. It creates a stream of air that travels through a clear tube to the nebulizer. When air enters the nebulizer, it will convert the prescribed medication into an aerosol mist for easy inhalation.

Your nebulizer compressor should be used under the supervision of a licensed physician and/or a respiratory therapist. We encourage you to thoroughly read this manual to learn about the features of this product. Any use of this product other than its intended use should always be avoided.

ILLUSTRATION OF PARTS

NEBULIZER COMPRESSOR UNIT

1. Compressor
2. Air Outlet
3. Power Switch
4. Power Cord
5. Air Filter

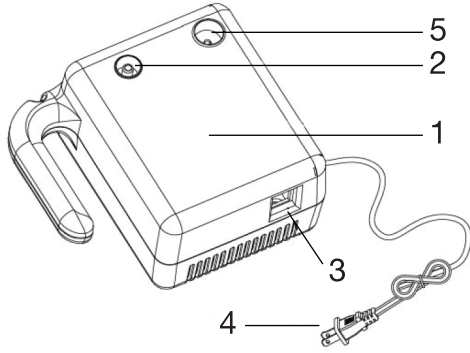

Figure 1

NEBULIZER ASSEMBLY AND ACCESSORIES ILLUSTRATION

1. Tubing
2. Nebulizer Cup
3. Nebulizer Insert
4. Nebulizer Cap
5. Tee
6. Mouthpiece
7. Corrugated Reservoir Tube

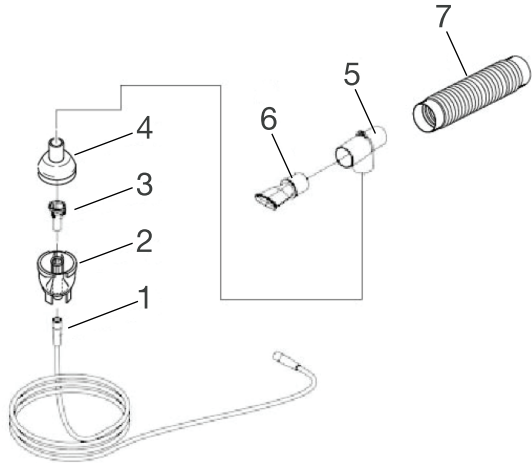





Figure 2



SAFETY SYMBOLS USED IN THIS MANUAL

 DANGER	Indicates a potentially hazardous situation which, if not avoided, could result in death or serious injury.
 WARNING	Indicates a potentially hazardous situation which, if not avoided, could result in serious injury and equipment damage.
 CAUTION	Indicates a potentially hazardous situation which, if not avoided, could result in minor or moderate injury to the user or patient or damage to the device or other property.

IMPORTANT SAFETY PRECAUTIONS AND WARNINGS



It is important that you read all warnings in user's manual before use. Use the product only for its intended use as described in the manual. Improper use can result in serious or fatal illness / injury, improper treatment or property damage.

 WARNING (USA only)	Indicates a potentially hazardous situation which, if not avoided, could result in death or serious injury.
 CAUTION	Indicates a potentially hazardous situation which, if not avoided, could result in serious injury and equipment damage.

These devices have been thoroughly tested and inspected to assure proper performance and operation.

Specifications put forth in this manual were in effect at the time of publication. However, to ensure continual improvement measures, changes to these specifications may be made at any time without obligation on the part of manufacturer.



WARNING

WARNING: IF ANY OF THE MOTOR HOUSING PARTS SHOULD BECOME DETACHED OR BROKEN, EXPOSING THE MOTOR OR ANY OTHER ELECTRICAL COMPONENTS, OPERATION SHOULD BE DISCONTINUED IMMEDIATELY TO AVOID PERSONAL INJURY OR FURTHER PRODUCT DAMAGE.

To reduce the risk of serious or fatal injury from electrocution, fire, burns and to reduce the risk of damage or malfunction of the unit:

- Before use, check the serial number label on the bottom of the compressor to ensure that the voltage and current indicated on the unit correspond with the voltage and current available.
- Never operate this product if it:
 - a. has a damaged cord or plug
 - b. is not working properly
 - c. has been dropped or damaged
 - d. has been exposed to any liquids inside the case
- Return non-operating product to an authorized Compass Health Brands dealer for repair or replacement.
- Keep all electrical cords away from heated surfaces. Do not overload wall outlets or use extension cords.
- Do not operate where oxygen is being administered in a closed environment such as an oxygen tent.
- Never drop or insert any object into any openings.
- Do not open or disassemble the compressor. Refer all servicing to a Compass Health Brands authorized dealer.
- Never spray liquids onto the compressor housing. Fluid could cause damage to the electrical and compressor parts and could lead to a malfunction. In the event that fluids enter the unit, return the product to an authorized medical equipment service center for examination and repair.
- Do not use the nebulizer while operating a vehicle.
- EMI/RFI recommendations:
 - a. Do not turn on or use hand-held personal electronic communication devices such as cellular phones, walkie-talkies and CB radios while the compressor is turned on.
 - b. Be aware of any nearby transmitters (radio, television, microwave, etc.) and avoid operating the compressor close to any of these transmitters.
 - c. Turn off the power if the compressor is not going to be used for any length of time.
 - d. Be aware that adding accessories or components or modifying the compressor may make it more susceptible to EMI/RFI.

 **WARNING (cont.)**

NEBULIZER AND ACCESSORIES:

- Tubing and accessories are for single patient use only. Do not share your tubing and accessories with other patients.
- To reduce the risk of increased bacterial growth, infection, illness, or injury from contamination, thoroughly clean and dry all parts of tubing and accessories and thoroughly dry any moisture or condensation in the tubing at the end of every treatment, following the instructions on page 12.
- Cleaning the nebulizer unit after each treatment is not enough. The tubing and accessories must also be regularly sterilized and disinfected between treatments to prevent serious or fatal illness caused by contamination.
- Never use tubing with a clogged nozzle. If the nozzle is clogged, the aerosol mist will be reduced, altered or stopped, which will diminish or eliminate the effectiveness of the treatment. If clogging occurs, replace with the same model.
- Close supervision is necessary when this product is used by or near children and physically or mentally impaired persons. Never use when sleeping or drowsy.
- This product contains small parts that may present a choking hazard to small children. The tubing also presents a strangulation hazard.

WARNING:

ALWAYS USE CLOSE ADULT SUPERVISION WHEN ADMINISTERING TREATMENT TO A CHILD. DO NOT LEAVE CHILD UNATTENDED DURING TREATMENT.

- Children under the age of 3 or any patient who is unable to use a mouthpiece properly under supervision should use a mask (optional).
- Before use, check tubing and accessories for proper assembly. All parts should be seated firmly in place. Use of improperly assembled tubing and accessories could diminish or prevent adequate delivery of medication and the effectiveness of the treatment.

 **CAUTION**

OPERATING CAUTIONS:

- Connect this product to an appropriate voltage outlet for your model. Do not use with power strips or extension cords.
- Do not use this product with a DC to AC converter, or with any AC voltage and/or frequency other than specified.
- Do not run this product unattended.
- Never operate if this unit has a damaged cord or plug, if it has been dropped in any way or into water, if it does not work properly. Return it to a service center for repair.
- If any abnormality occurs, discontinue use immediately until the unit has been examined and repaired.
- Always unplug the product immediately after use.
- Never allow the power supply cord to be pulled, jerked, strained, twisted or severely bent, especially at the plug connections. Damage will occur at the high flex point of entry into the appliance, causing it to rupture and short. Handle the cord carefully for longer life.
- Never block the air openings of the main unit or place it where the air openings may be obstructed.

STORAGE CAUTIONS:

- Do not store the unit under direct sunlight, high temperature or humidity.
- Keep the unit out of reach of small children.
- Keep the cord away from heated surfaces. Do not wrap the cord around the appliance.
- Always keep the unit unplugged while not in use.

CLEANING CAUTIONS:

- Do not immerse the unit in water. It may damage the unit.
- Disconnect the unit from the electrical outlet before cleaning.
- Clean all necessary parts after each use as instructed in this guidebook.

CLEANING THE COMPRESSOR HOUSING:

- Use a clean, damp cloth to wipe the exterior of the compressor housing.

GETTING STARTED

1. Check to ensure the following components of the nebulizer are enclosed:
 - Compressor unit
 - Tubing and accessories (see page 3 for illustration of parts)
2. It is recommended to keep extra tubing, accessories and air filters on hand at all times in case original parts become lost, damaged, or soiled.

CAUTION

If you did not receive the components listed above, please contact the dealer where you purchased your nebulizer.

SETTING UP THE NEBULIZER COMPRESSOR AND NEBULIZER ACCESSORIES

CAUTION

Tubing and accessories are **NOT** sterile from package. Prior to initial operation, the nebulizer should be thoroughly cleaned.

1. Wash hands with soap and warm water and dry completely with a clean towel.
2. Place the compressor on a clean, dust-free, stable and flat surface. Check the filter monthly or every 10 – 12 treatments and replace if dirty, clogged, or wet to ensure proper operation.
3. Make sure tubing and accessories have been cleaned and/or disinfected before first use and after last daily treatment. Refer to the Cleaning and Disinfecting Tubing and Accessories section on page 12
4. Remove the nebulizer cap by twisting counter-clockwise until it stops and lift up (Figure 3-1). Be sure that the cone is put inside the bottom section.
5. Fill nebulizer cup using eyedropper or syringe with prescribed medication. Do not fill more than 8 ml per treatment (Figure 3-2).
6. Close the nebulizer cap and turn clockwise until it is tightened (Figure 3-3).

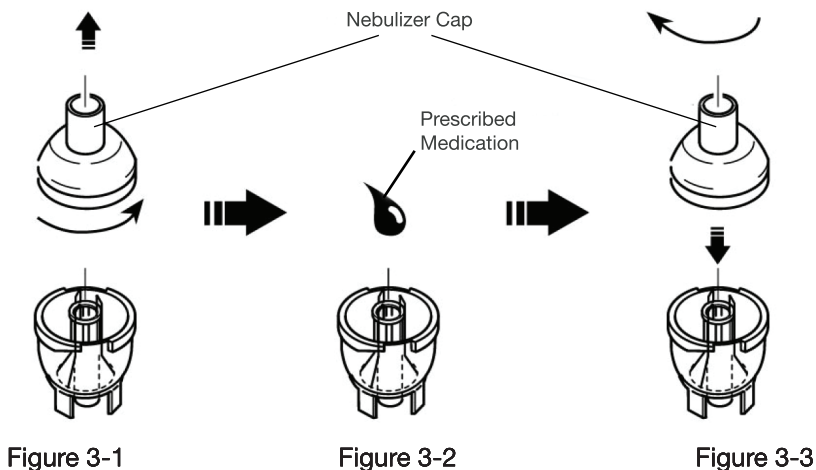

7. If using the mask (optional), press it directly into the nebulizer cap. (Figure 4)

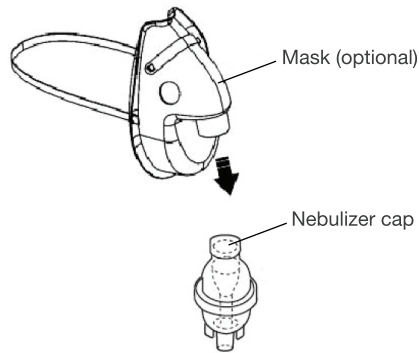

Figure 4

8. If using the mouthpiece, firmly attach it into one end of the tee. The corrugated tube should be attached to the opposite end of the tee. Then attach the remaining end of the tee to the nebulizer cap. The cap is designed to fit tightly (Figure 5).

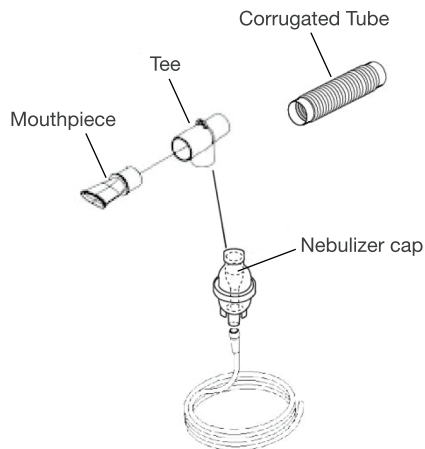

Figure 5

- Attach one end of the tubing firmly onto to the air outlet on the side of the compressor unit. It is important that the tubing be pushed all the way onto the air outlet. The tubing is designed to fit tightly (Figure 6-1).
- Firmly press the other end of the tubing onto the bottom of the nebulizer cup (Figure 6-2).

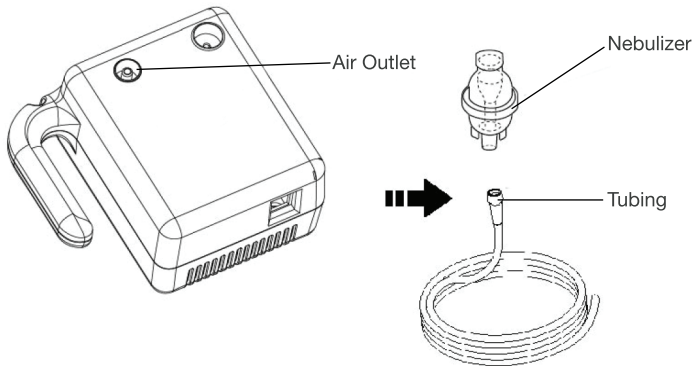

Figure 6-1

Figure 6-2

- Plug the power cord into an appropriate electrical outlet. (DO NOT use with power strips or extension cords).

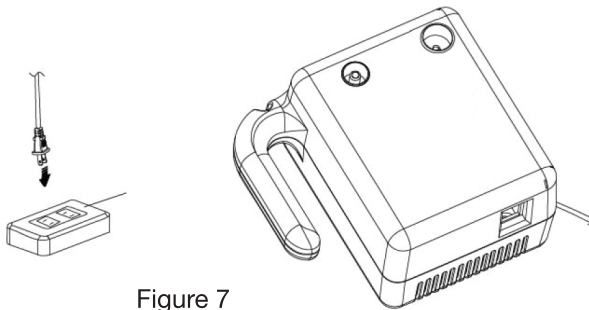

Figure 7

- Make sure at this stage, the power switch is at “OFF” status.
- Press power switch to “ON” status to begin your prescribed treatment. (DO NOT run unattended).

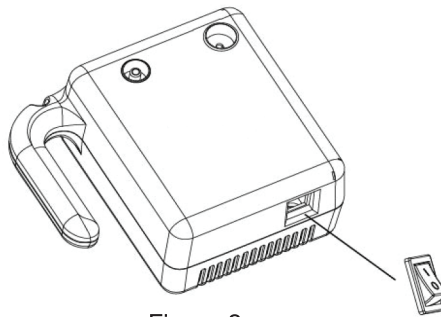

Figure 8

14. When treatment is finished, shut off the unit and unplug it from the electrical outlet.

⚠ WARNING!

- The compressor motor has a thermal protector, which will shut off the unit before it becomes overheated. When the thermal protector shuts the unit off, please:
 - a. Switch off the unit.
 - b. Unplug the unit from the electrical outlet.
 - c. Wait 40 minutes for the motor to cool down before starting another treatment.
 - d. Make sure the air openings are not obstructed and air filter is clean.
- Never operate if this unit has a damaged cord or plug, has been dropped in any way, immersed into water or if it does not work properly. Return it to a service center for repair.
- If any abnormality occurs, discontinue use immediately until the unit has been examined and repaired.
- Always unplug the product immediately after use.
- Never allow the power supply cord to be pulled, jerked, strained, twisted or severely bent, especially at the plug connections. Damage will occur at the high flex point of entry into the appliance, causing it to rupture and short. Handle the cord carefully for longer life.
- Never block the air openings of the main unit or place it where the air openings may be obstructed.

OPERATING THE COMPRESSOR NEBULIZER

1. Take the power cord and plug into an electrical outlet. (Figure 9)

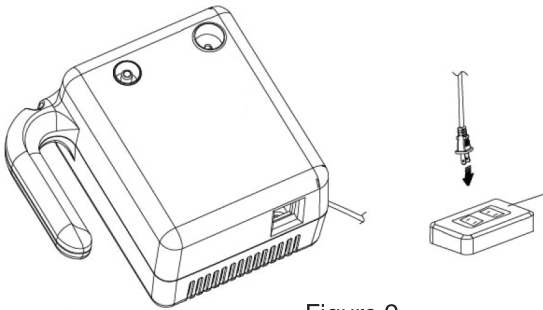
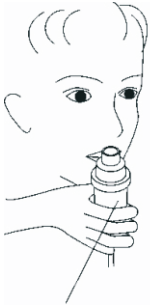

Figure 9

2. Check for moisture leakage near the nebulizer connections.

3. There are (3) ways to administer medication with this nebulizer.
- (A) Hold the air intake near the nose (Figure 8-1).
 - (B) If using a mask (optional), put the mask on the face (Figure 8-2).
 - (C) If using a mouthpiece, hold it in or near the mouth (Figure 8-3).



Nebulizer Unit
Figure 10-1

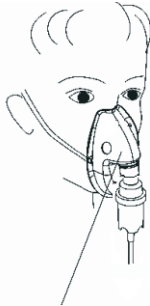

Mask (optional)
Figure 10-2



Mouthpiece
Figure 10-3

4. Taking deep breaths in, inhale the liquid medication vapor.
5. When liquid medication is depleted, turn the power switch to "OFF" (Fig. 11).

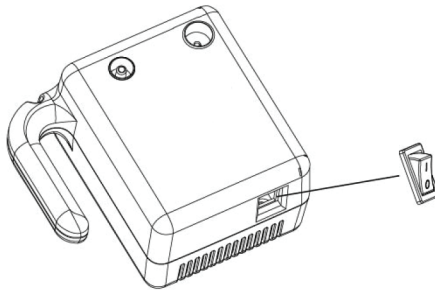

Figure 11

⚠ CAUTION

For optimal performance, operate the unit for 20 minutes on,
then leave off for 40 minutes.

- 6. Unplug the power cord from the electrical outlet.
- 7. Detach the tubing and accessories from the compressor unit.
- 8. Clean and sterilize tubing and accessories.

CLEANING

CLEANING THE NEBULIZER COMPONENTS AND ACCESSORIES:

1. Disconnect the tubing from the compressor and from the bottom of the nebulizer cup.
2. If there is any moisture (condensation) in the tubing, let the compressor run with the tubing only for 2 – 3 minutes. The warm air from the compressor will dry out the tubing. Alternatively you can dry the tubing by removing it from the compressor and hanging it up with the “ends down” to allow the moisture or condensation to drain out and evaporate. Use a clean damp cloth to wipe the exterior of the tubing.
3. Disassemble tubing end of the accessories.
4. Wash all parts with warm water and liquid dish soap.
CAUTION: DO NOT WASH THE TUBING.
5. Rinse thoroughly with warm water and shake out water.
6. Air dry or hand dry nebulizer parts with a clean, lint free cloth. Reassemble nebulizer when parts are dry and store.
7. You can also wash the reusable nebulizer (optional accessory) in the top shelf of a dishwasher. Masks cannot be washed safely in a dishwasher.
DO NOT WASH THE TUBING. Place the parts in a dishwasher basket and place the basket on the top rack of the dishwasher. Remove and dry parts when the cycle is complete.
8. With proper care, disposable nebulizer kits should be replaced every 2-4 weeks, and optional reusable nebulizer kits should be replaced every 6 months.

 CAUTION
Disposable nebulizers are NOT dishwasher safe!

DISINFECTING AND STERILIZING NEBULIZER COMPONENT:

1. Clean the nebulizer components and accessories as described in the cleaning section. Every other treatment day, soak the parts in a solution of one (1) part distilled white vinegar and three (3) parts hot tap water for one (1) hour. **DO NOT SOAK THE TUBING.** You can substitute commercially available respiratory equipment disinfectant for distilled white vinegar by following manufacturer’s instructions for mixing.
2. Rinse all parts thoroughly with warm tap water and dry with a clean, lint-free cloth. Discard vinegar solution when disinfecting is complete.

 WARNING
Only one patient may use one set of tubing and accessories. Do not share components with other patients.

CLEANING THE COMPRESSOR

1. Wipe daily with a damp cloth.
2. Do not use any powdered cleaners or soap pads, which may damage the finish.

FILTER CHANGE

1. Do not use cotton or any other materials. Do not wash or clean the filter. Only use filters supplied by your distributor, and do not operate without a filter.
2. Change the filter every 15 – 30 days or when the filter turns gray.
3. Changing procedure:
 - a. Remove the filter cover.
 - b. Replace the used filter with a new one.
 - c. Replace the filter cover.

MAINTENANCE

NOTE
The following accessories and replacement parts are recommended

Optional Accessories	Part No.
Kit: Mouthpiece, Disposable Nebulizer Cup, Neb T, 6" Reservoir Tubing & 7' Tubing	NEB-ROSKT
Kit: Adult Mask, Disposable Nebulizer Cup & 7' Tubing	NEB-ADLTM
Kit: Pediatric Mask, Disposable Nebulizer Cup & 7' Tubing	NEB-PEDM
Kit: Mouthpiece, TruNeb Reusable Nebulizer Cup & 7' Tubing	50016
Air Filters (6)	CIF-1128PK6
Nylon Carry Bag	BAG-NEBR

AIR FILTER:

- The air filter on the side panel of the compressor unit is bright white when new. With use, it will turn gray, which means it is time to replace it. It must be replaced immediately if it gets wet or becomes clogged.
- To replace the air filter, ensure the compressor is turned off. Open the air filter cover, take out the air filter and replace it with a new one. Place the cap back into the socket of the compressor and snap the filter cover back in place (Fig. 12).

CAUTION
Do not attempt to wash and reuse the air filter. Do not use substitute filter material. Compressor damage may result.

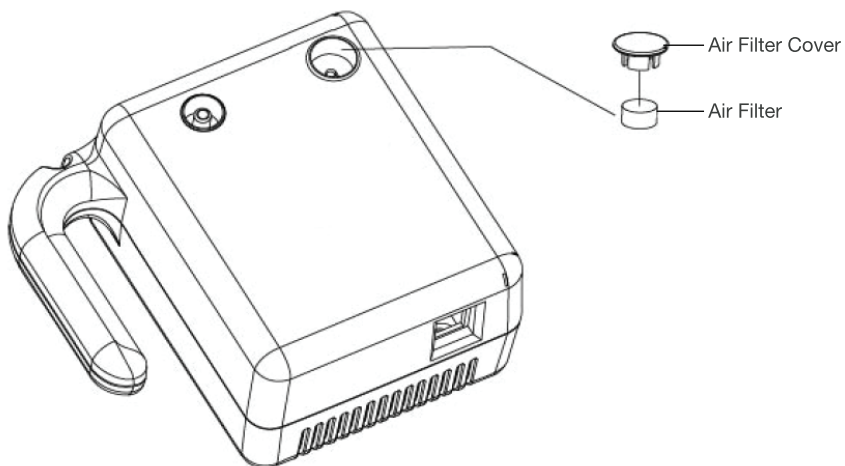

Figure 12

NEBULIZER SPECIFICATIONS

Power	AC 120V, 60Hz, ETL Classified Listed
Power Consumption	1.3A
Medication Capacity	5ml
Particle Size (micron)	0.5 μ m ~ 5 μ m
MMAD	4 μ m
Sound Level	Less than 60 dB at 1 meter
Average Nebulization Rate	\geq 0.2ml/min
Compressor Pressure Range	30 to 50 PSI
Liter Flow Range	6.0 ~ 10.0 LPM
Operating/Storage Temperature Range	10°C to 40°C (50°F to 104°F)
Operating/Storage Humidity Range	10 to 90% RH
Operating Cycles	20 minutes on, 40 minutes off
Dimension (L x W x H)	6.1" x 5.5" x 3.5"
Weight	2.73 lbs. (1.24kg)
Standard Accessories	Nebulizer, Air Tube, Mouthpiece, Tee, Corrugated Reservoir Tube, Air Filters (5pcs)
Optional Accessories	Adult Mask, Reusable Nebulizer, Carry Bag
Warranty	5-year limited warranty

LIMITED WARRANTY

Compass Health Brands offers a limited five (5) year warranty on the compressor unit and six (6) months on accessories. We warrant that the compressor unit and its parts will be free from defects in workmanship and materials for a period of five (5) years from the date of original purchase and six (6) months on tubing and accessories. This warranty does not extend to failures resulting from accident, misuse, abuse, alteration, use of unauthorized service, parts or cleaning solutions, or failure to comply with the **User's Manual**.

If the warranted equipment should fail during the warranty period, Compass Health Brands, at our option, will repair or replace parts at issue, provided the claim is bona fide. It shall be the responsibility of the purchaser to pack and return the equipment in a manner to avoid shipping damage. The shipment must be prepaid to us. This warranty covers the cost of labor incurred in the removal or replacement of the warranted component parts at us only.

SERVICE AND REPAIR

If you should have any questions about this nebulizer, please contact an authorized Compass Health Brands dealer. Do not open or disassemble the compressor unit at any time. This will void the warranty. If the unit is malfunctioning, discontinue use immediately and return to the original provider for repair or replacement.



ROSCOE RITE-NEB 4

COMPRESOR NEBULIZADOR

Manual

MODELO: NEB-RITE4

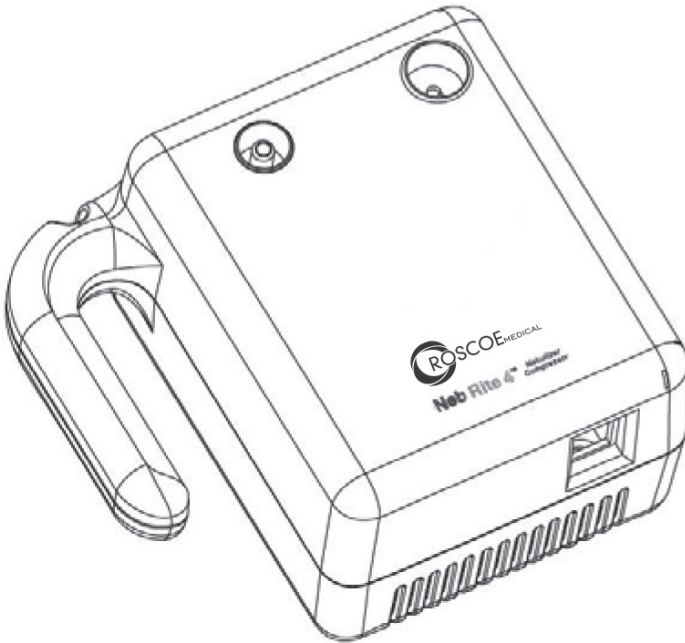

Lea este manual antes de usar el nebulizador.
Guarde estas instrucciones para una referencia futura.

ÍNDICE

	Página
1. Introducción	17
2. Ilustración de piezas	18
3. Precauciones y advertencias importantes de seguridad.	19 – 22
4. Cómo empezar	23 – 25
5. Funcionamiento del nebulizador con compresor	26 – 27
6. Limpieza.	27 – 28
7. Mantenimiento	28 – 29
8. Especificaciones	30
9. Garantía limitada	30
10. Servicio y reparación	30

INTRODUCCIÓN

Gracias por adquirir el compresor nebulizador Roscoe Medical marca Rite-Neb 4. Es un dispositivo médico compacto diseñado para suministrar de manera eficiente medicamentos prescritos por un médico a los conductos broncopulmonares y para cuidar su salud en la casa. Con el cuidado y uso apropiados, este dispositivo le brindará muchos años de tratamiento confiable.

Este producto se desarrolló para el tratamiento exitoso del asma, las alergias y otros trastornos respiratorios. Crea una corriente de aire que viaja a través de un tubo transparente al nebulizador. Cuando el aire ingresa en el nebulizador, convierte el medicamento prescrito en una niebla de aerosol para facilitar su inhalación.

Su nebulizador con compresor debe ser utilizado bajo la supervisión de un médico autorizado o terapeuta respiratorio. Le recomendamos que lea atentamente esta guía para conocer las características de este producto. Evite el uso del producto para cualquier otro propósito distinto del que está destinado a realizar.

Todos los derechos reservados
42-NEB-RITE4_00

ILUSTRACIÓN DE PIEZAS

UNIDAD DEL COMPRESOR DEL NEBULIZADOR

1. Compresor
2. Filtro de aire/ tapa del filtro de aire
3. Salida de aire
4. Interruptor de encendido
5. Cable de alimentación



Figura 1

ILUSTRACIÓN DEL ENSAMBLAJE Y LOS ACCESORIOS DEL NEBULIZADOR

1. Tubos
2. Copa del nebulizador
3. Adaptador del nebulizador
4. Tapa del nebulizador
5. Tee Adaptor
6. Boquilla
7. Tubo de depósito corrugado



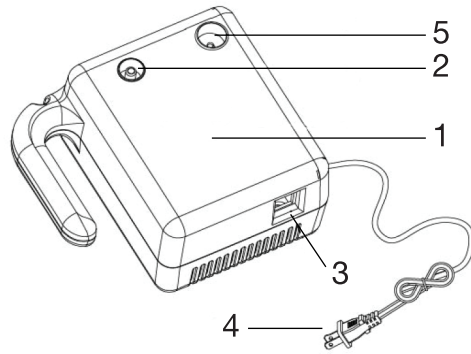



Figura 2

SÍMBOLOS DE SEGURIDAD UTILIZADOS EN ESTE MANUAL

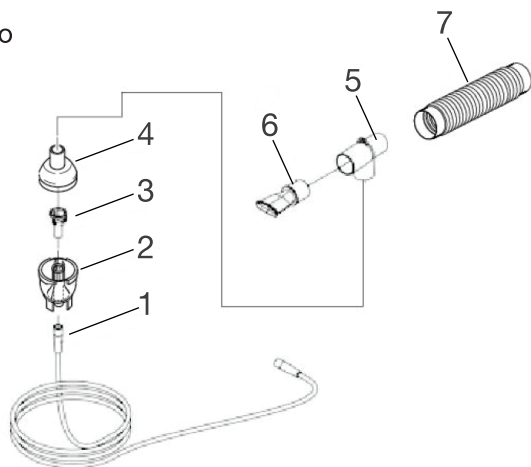

 PELIGRO	Indica una situación potencialmente peligrosa que, Si no se evita, podría causar la muerte o lesiones graves.
 ADVERTENCIA	Indica una situación potencialmente peligrosa que, Si no se evita, podría causar lesiones graves y daños al equipo.
 PRECAUCIÓN	Indicates a potentially hazardous situation which, if not avoided, could result in minor or moderate injury to the user or patient or damage to the device or other property.

PRECAUCIONES Y ADVERTENCIAS IMPORTANTES DE SEGURIDAD



Es importante que lea todas las advertencias y el Manual del usuario antes de usarlo. Use el producto solo para el fin previsto según lo descrito en el Manual del usuario.

Su uso inadecuado puede dar lugar a una enfermedad o lesión mortal, un tratamiento inadecuado o daños materiales.

 ADVERTENCIA (solo para los EE. UU)	La legislación federal de los Estados Unidos solo autoriza la venta de estos dispositivos a través de un médico autorizado o bajo prescripción médica. El dispositivo solo debe usarse bajo la constante supervisión de un médico o facultativo matriculado.
 PELIGRO	Este dispositivo médico no está destinado a ser utilizado como un dispositivo de mantenimiento de vida o soporte de vida.

Estos dispositivos se han probado e inspeccionado exhaustivamente para asegurar un rendimiento y funcionamiento adecuados.

Las especificaciones que se incluyen en este manual estaban vigentes al momento de la publicación. Sin embargo, para garantizar las medidas de mejora continua, se pueden realizar cambios en estas especificaciones en cualquier momento, sin obligación por parte del fabricante.

 **ADVERTENCIA**

ADVERTENCIA: SI ALGUNA DE LAS PIEZAS DE LA CARCASA DEL MOTOR DEBE SEPARARSE O ROMPERSE, Y DE ESA MANERA EL MOTOR U OTROS COMPONENTES ELÉCTRICOS QUEDAN EXPUESTOS, DEBE SUSPENDER EL FUNCIONAMIENTO DE INMEDIATO PARA EVITAR LESIONES PERSONALES U OTROS DAÑOS EN EL PRODUCTO.

Para reducir el riesgo de lesiones graves o mortales por electrocución, incendio, quemaduras, así como el riesgo de daños o mal funcionamiento de la unidad:

- Antes de usar, verifique la etiqueta del número de serie en la parte inferior del compresor para asegurarse de que el voltaje y la corriente indicados en la unidad correspondan al voltaje y a la corriente que están disponibles.
- Nunca use este producto si:
 - a. tiene un cable o enchufe dañado
 - b. no funciona correctamente
 - c. se ha caído o se ha dañado
 - d. ha estado expuesto a cualquier líquido dentro de la caja.
- Devuelva el producto que no funciona a un distribuidor autorizado de Compass Health Brands para su reparación o reemplazo.
- Mantenga todos los cables eléctricos alejados de las superficies calientes. No sobrecargue las tomas de corriente de pared ni utilice cables de extensión.
- No use el producto donde se esté administrando oxígeno en un ambiente cerrado tal como una tienda de oxígeno.
- Nunca deje caer ni inserte un objeto en las aberturas.
- No abra ni desarme el compresor. Encargue todo tipo de mantenimiento a un distribuidor autorizado de Compass Health Brands.
- Nunca rocíe líquido en la carcasa del compresor. El líquido podría causar daños en las piezas eléctricas y las piezas del compresor, lo que podría dar lugar a un mal funcionamiento. Si entra líquido a la unidad, devuelva el producto a un centro principal o autorizado de servicio para equipo médico para que sea examinado y reparado.
- No utilice el nebulizador mientras conduce un vehículo.
- Recomendaciones sobre interferencia electromagnética (EMI) o interferencia de radiofrecuencia (RFI):
 - a. No encienda ni utilice dispositivos de comunicación electrónicos personales y portátiles, como teléfonos celulares, walkie-talkie y radios de Banda Ciudadana (CB) mientras el compresor está encendido.
 - b. Sea consciente de los transmisores cercanos (radio, televisión, microondas, etc.) y evite utilizar el compresor cerca de cualquiera de estos transmisores.



ADVERTENCIA (cont.)

- c. Apague la alimentación si no va a utilizar el compresor por un período de tiempo.
- d. Tenga en cuenta que la adición de accesorios o componentes, o la modificación del compresor puede hacerlo más susceptible a la EMI/RFI.

NEBULIZADOR Y ACCESORIOS

- Los tubos y los accesorios solamente deben ser usados por un único paciente. No comparta sus tubos y accesorios con otros pacientes.
- Para reducir el riesgo de que aumente el crecimiento bacteriano, las infecciones, las enfermedades o las lesiones por contaminación, limpie a fondo y seque todas las partes de los tubos y accesorios y seque completamente cualquier parte mojada o agua condensada en el tubo al final de cada tratamiento, siguiendo las instrucciones incluidas instrucciones de la página 27.
- Limpiar la unidad del nebulizador después de cada tratamiento no es suficiente. Los tubos y accesorios también deben ser esterilizados y desinfectados regularmente entre tratamientos para prevenir enfermedades graves o mortales causadas por la contaminación.
- Nunca utilice los tubos con una boquilla obstruida. Si la boquilla está obstruida, la rociada quedará reducida o alterada o se detendrá, lo que disminuirá o eliminará la efectividad del tratamiento. Si se produce una obstrucción, reemplace la boquilla por una del mismo modelo.
- Se requiere supervisión cuando este producto es utilizado por o cerca de niños y personas con discapacidad física o mental. Nunca lo utilice al dormir o cuando esté somnoliento.
- Este producto contiene piezas pequeñas que pueden representar un peligro de asfixia para los niños pequeños. Los tubos también implican un riesgo de estrangulación.

ADVERTENCIA:

SIEMPRE ASEGURE LA SUPERVISIÓN CERCANA DE UN ADULTO CUANDO ADMINISTRE EL TRATAMIENTO A UN NIÑO. NO DEJE SOLO AL NIÑO DURANTE EL TRATAMIENTO.

- Los niños menores de 3 años o cualquier paciente que no puede utilizar una boquilla apropiadamente bajo supervisión debe usar una mascarilla (opcional).
- Antes de usar, revise los tubos y accesorios para armar correctamente el dispositivo. Todas las piezas deben estar colocadas firmemente en su lugar. El uso de tubos y accesorios ensamblados incorrectamente podría disminuir o impedir el suministro adecuado de medicamentos y la eficacia del tratamiento.

PRECAUCIÓN

PRECAUCIONES DE FUNCIONAMIENTO:

- Conecte este producto a una salida con voltaje apropiado para su modelo. No lo utilice con barras de multicontacto ni alargues.
- No utilice este producto con un convertidor de CC a CA o con cualquier Tensión y / o frecuencia que no sea especificado AC.
- Evite utilizar este producto sin supervisión.
- Evite el uso si esta unidad tiene el cable o el enchufe dañado, si se ha caído o si ha estado, de algún modo, en el agua o si no funciona correctamente. Devuélvala a un centro de servicio para su reparación.
- Si ocurre alguna anomalía en la unidad, suspenda su uso inmediatamente hasta que se la haya revisado y reparado.
- Siempre desenchufe el producto inmediatamente luego de su uso.
- Nunca permita que se tire, sacuda, tense, retuerza o doble severamente el cable, especialmente si está enchufado. Se producirán daños en el punto de alta flexibilidad de la entrada del dispositivo que causarán rupturas y cortocircuitos. Manipule el cable con cuidado para mantener su vida útil.
- Evite tapar las aberturas de aire en la unidad principal o colocar la unidad en un lugar donde se puedan obstruir las aberturas de aire.

PRECAUCIONES DE ALMACENAMIENTO:

- Evite guardar la unidad bajo la luz directa del sol, expuesta a altas temperaturas o a la humedad.
- Mantenga la unidad fuera del alcance de los niños pequeños.
- Mantenga el cable alejado de superficies calientes. No enrolle el cable alrededor del dispositivo.
- Siempre mantenga la unidad desenchufada cuando no la utilice.

PRECAUCIONES DE LIMPIEZA

- Evite sumergir la unidad en agua. Puede dañarse.
- Desconecte la unidad de la salida eléctrica antes de limpiar.
- Limpie todas las piezas necesarias luego de cada uso, según se indicó en esta guía.

LIMPIEZA DE LA CARCASA DEL COMPRESOR:

- Utilice un paño limpio y húmedo para limpiar la carcasa del compresor.

CÓMO EMPEZAR

1. Verifique que los siguientes componentes del nebulizador estén incluidos:
 - Unidad del compresor
 - Tubos y accesorios (consulte la página 3 para ver una ilustración de las piezas)
2. Siempre es recomendado conservar tubos, accesorios y filtros de aire adicionales a mano en todo momento. En caso de que las partes originales O las piezas se pierden, se dañan o se ensucian.

PRECAUCIÓN

Si no recibió los componentes enumerados anteriormente, póngase en contacto con el distribuidor donde adquirió su nebulizador.

CONFIGURACIÓN DEL COMPRESOR DEL NEBULIZADOR Y DE LOS ACCESORIOS DEL NEBULIZADOR

PRECAUCIÓN

Los tubos y accesorios incluidos en el paquete **NO** están esterilizados. Antes del primer funcionamiento, el nebulizador debe estar completamente limpio.

1. Lávese las manos con agua tibia y jabón, y séqueselas bien con una toalla limpia.
2. Coloque el compresor sobre una superficie libre de polvo, limpia, estable y plana. Revise el filtro cada mes o cada 10 a 12 tratamientos y reemplácelo si está sucio, obstruido o húmedo para asegurar un funcionamiento correcto.
3. Asegúrese de que los tubos y accesorios se hayan limpiado o desinfectado antes de su primer uso y después del último tratamiento diario. Consulte la sección Limpieza y desinfección de los tubos y accesorios en la página 27.
4. Retire la tapa del nebulizador girándola en sentido antihorario hasta que se detenga y levántela (Figura 3-1). Asegúrese de que el cono esté dentro de la parte inferior.
5. Llene la copa del nebulizador usando un gotero o jeringa con el medicamento prescrito. No la llene con más de 8 ml por tratamiento (Figura 3-2).
6. Cierre la tapa del nebulizador y gírela en sentido horario hasta que esté ajustada (Figura 3-3).

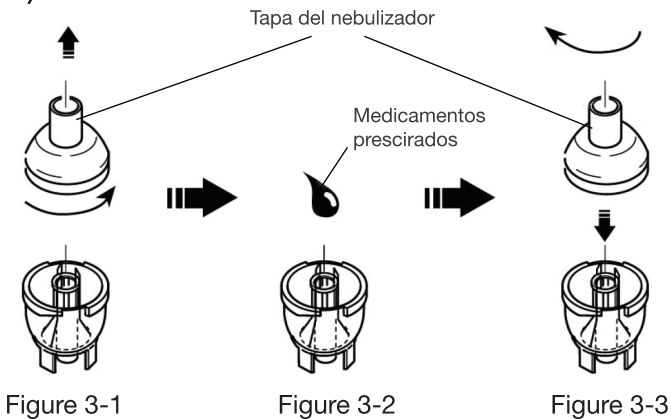

7. Si usa la mascarilla (opcional), presiónela directamente sobre la tapa del nebulizador. (Figura 4)



Figura 4

8. Si usa la boquilla, fjela firmemente en un extremo del tee. El tubo corrugado debe estar unido al extremo opuesto del tee. A continuación, fije el extremo restante del tee a la tapa del nebulizador. La tapa está diseñada para ajustarse firmemente (Figura 5).

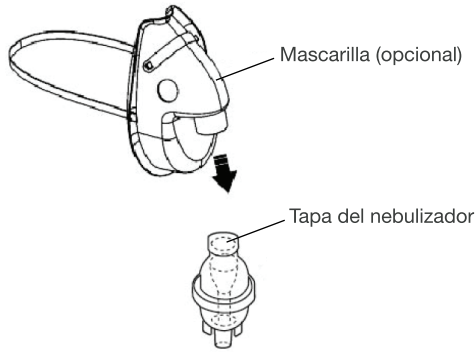

Figura 5

9. Conecte un extremo del tubo con firmeza sobre la salida de aire al costado de la unidad del compresor. Es importante empujar el tubo por completo hacia la salida de aire. El tubo está diseñado para encajar perfectamente (Figura 6-1).
10. Presione con firmeza el otro extremo del tubo sobre la parte inferior de la copa del nebulizador (Figura 6-2).
11. Conecte la boquilla a la parte superior del nebulizador.
12. Enchufe el cable de alimentación en un tomacorriente apropiado. (NO lo utilice con barras de multicontacto ni alargues).
13. En esta etapa, asegúrese de que el interruptor de alimentación esté en posición "OFF" (apagado).
14. Presione el interruptor de encendido en posición "ON" (encendido) para comenzar con el tratamiento prescrito. (NO puede funcionar sin supervisión).
15. Cuando finalice el tratamiento, apague la unidad y desenchúfela del tomacorriente.

IMPORTANTE

- El motor del compresor tiene un protector térmico, que apagará la unidad antes de que se sobrecaliente. Cuando el protector térmico apague la unidad, haga lo siguiente:
 - a. Apague la unidad.
 - b. Desenchufe la unidad del tomacorriente.
 - c. Espere 40 minutos hasta que el motor se enfríe antes de iniciar otro tratamiento.
 - d. Asegúrese de que las aberturas de aire no estén obstruidas.
- Evite el uso si esta unidad tiene el cable o el enchufe dañado, si se ha caído o si ha estado, de algún modo, en el agua o si no funciona correctamente. Devuélvala a un centro de servicio para su reparación.
- Si ocurre alguna anomalía en la unidad, suspenda su uso inmediatamente hasta que se la haya revisado y reparado.
- Siempre desenchufe el producto inmediatamente luego de su uso.
- Nunca permita que se tire, sacuda, tense, retuerza o doble severamente el cable, especialmente si está enchufado. Se producirán daños en el punto de alta flexibilidad de la entrada del dispositivo que causarán rupturas y cortocircuitos. Manipule el cable con cuidado para mantener su vida útil.
- Evite tapar las aberturas de aire en la unidad principal o colocar la unidad en un lugar donde se puedan obstruir las aberturas de aire.

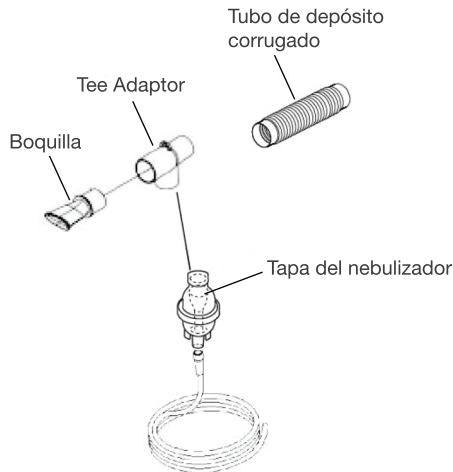

Figura 6-1

Figura 6-2

FUNCIONAMIENTO DEL NEBULIZADOR CON COMPRESOR

1. Tome el cable de alimentación y enchúfelo en una toma eléctrica. (Figura 7)

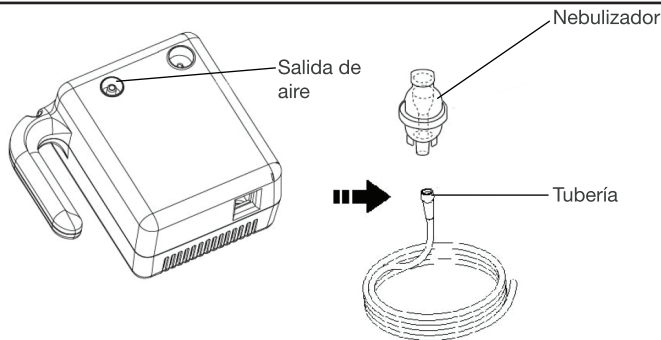

Figura 7

2. Localice el interruptor de alimentación en la parte posterior de la unidad y el interruptor a la posición de encendido ("ON"), como se muestra a continuación. Interruptor NO se enciende cuando se activa.

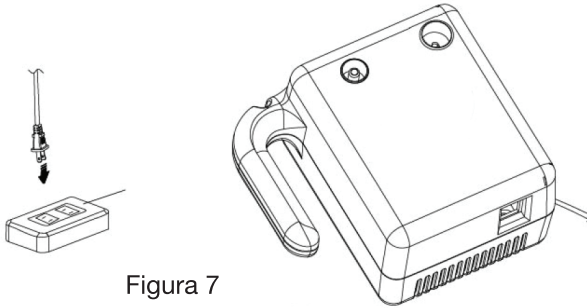

Figura 8

3. Compruebe si hay fugas de humedad cerca de las nebulizador conexiones.
4. Hay (3) maneras de administrar medicamento con este nebulizador.
(A) Sostenga la toma de aire cerca de la nariz (Figura 8-1).
(B) Si utiliza una mascarilla (opcional), póngasela en la cara (Figura 8-2).
(C) Si utiliza una boquilla, sosténgala en la boca (Figura 8-3).



Unidad del nebulizador
Figura 8-1

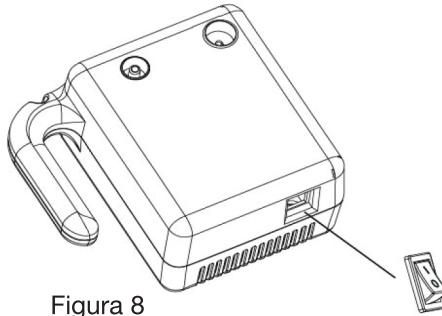

Mascarilla (opcional)
Figura 8-2



Boquilla
Figura 8-3

- Inhale el rocío de medicamento líquido.
- Cuando el medicamento líquido se agote, gire el interruptor de encendido a la posición de apagado.

PRECAUCIÓN

Para un rendimiento óptimo, utilice la unidad durante 20 minutos y luego déjela apagada durante 40 minutos.



Figura 11

- Desconecte el cable de alimentación de la toma eléctrica.
- Separe los tubos y los accesorios de la unidad del compresor.
- Limpie y esterilice los tubos y los accesorios.

LIMPIEZA

LIMPIEZA DE LOS COMPONENTES Y ACCESORIOS DEL NEBULIZADOR

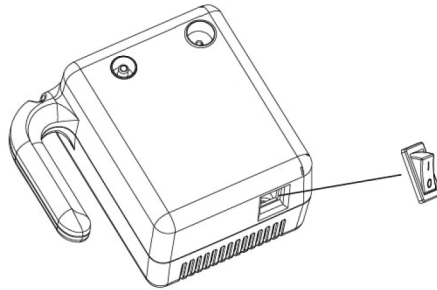
- Desconecte el tubo del compresor y de la parte inferior de la copa del nebulizador.
- Si hay humedad (condensación) en el tubo, deje que el compresor funcione con el tubo solo durante 2 o 3 minutos. El aire caliente del compresor secará el tubo. Alternativamente, puede secar el tubo; para ello, sáquelo del compresor y cuélguelo con los "extremos hacia abajo" para permitir que la humedad o la condensación drenen y se evaporen. Utilice un paño limpio y húmedo para limpiar el exterior del tubo.
- Desmonte el extremo del tubo de los accesorios.
- Lave todas las piezas con agua tibia y jabón líquido para lavar platos.
NO LAVE LOS TUBOS.
- Enjuague bien con agua tibia y sacuda el agua.
- Seque al aire o manualmente las piezas del nebulizador con un paño limpio y sin pelusa. Vuelva a armar el nebulizador cuando las piezas estén secas y guárdelo.
- También puede lavar los nebulizador reutilizable en el nivel superior del lavavajillas. Las mascarillas no pueden lavarse de forma segura en el lavavajillas.
NO LAVE LOS TUBOS. Coloque las piezas en una cesta del lavavajillas y coloque la cesta en el nivel superior del lavavajillas. Retire y seque las piezas cuando se haya completado el ciclo.

8. Con el cuidado adecuado, los kits de nebulizador desechables deben ser reemplazados cada 2-4 semanas, y los kits de nebulizador reutilizables opcionales deben ser reemplazados cada 6 meses.

PRECAUCIÓN

Nebulizadores desechables **NO** son aptas para lavavajillas!

DESINFECCIÓN Y ESTERILIZACIÓN DE LOS COMPONENTES DEL NEBULIZADOR

1. Limpie los componentes y accesorios del nebulizador como se describe en la sección de limpieza. Cada día de por medio de tratamiento, remoje las piezas en una solución de una (1) parte de vinagre blanco destilado y 3 partes de agua caliente del grifo durante una (1) hora. **NO REMOJE LOS TUBOS.** Puede sustituir el desinfectante comercialmente disponible para equipo respiratorio por vinagre blanco destilado, según las instrucciones del fabricante sobre el mezclado.
2. Enjuague bien todas las piezas con agua tibia del grifo y seque con un paño limpio y sin pelusa. Deseche la solución de vinagre después de terminar la desinfección.



ADVERTENCIA

Solo un paciente puede utilizar un conjunto de tubos y accesorios. No comparta los componentes con otros pacientes.

LIMPIEZA DEL COMPRESOR

1. Limpie todos los días con un paño húmedo.
2. No utilice limpiadores en polvo ni almohadillas con jabón ya que pueden dañar la terminación.

CAMBIO DE FILTRO

1. No utilice algodón ni cualquier otro material. No lave ni limpie el filtro. Solo utilice filtros suministrados por su distribuidor. Y no ponga en funcionamiento la unidad sin un filtro.
2. Cambie el filtro cada 15 – 30 días o cuando el filtro adquiera un color gris.
3. Procedimiento de cambio:
 - a. Retire la cubierta del filtro.
 - b. Reemplace el filtro usado por uno nuevo.
 - c. Vuelva a colocar la cubierta del filtro.

MANTENIMIENTO

NOTA

Se recomiendan los siguientes accesorios y piezas de repuesto:

Accesorios	N.º de pieza
Kit: Boquilla, copa de nebulizador desechable y tubos, Neb T, 6" Reservoir Tubos y 7' Tubing	NEB-ROSKT
Kit: Máscara Adulto, copa de nebulizador desechable y tubos y 7' Tubing	NEB-ADLTM
Kit: Máscara Pediátrica, copa de nebulizador desechable y tubos y 7' Tubing	NEB-PEDM
Kit: Boquilla, copa de TruNeb nebulizador reutilizable y tubos	50016
Filtros de aire (6)	CIF-1128PK6
Nylon bolsa de transporte	BAG-NEBR

FILTRO DE AIRE

- El filtro de aire en el panel lateral de la unidad del compresor es blanco brillante cuando está nuevo. Con el uso, se vuelve gris, lo que significa que es hora de reemplazarlo. Debe ser reemplazado inmediatamente si se moja o se obstruye.
- Para reemplazar el filtro de aire, asegúrese de que el compresor esté apagado. Abra la cubierta del filtro de aire, saque el filtro de aire y reemplácelo por uno nuevo. Coloque la tapa nuevamente en la toma de corriente del compresor y coloque la cubierta del filtro nuevamente en su lugar.

NOTA

No intente lavar y volver a usar el filtro de aire. No utilice material de filtro de reemplazo. Puede provocar daños en el compresor.

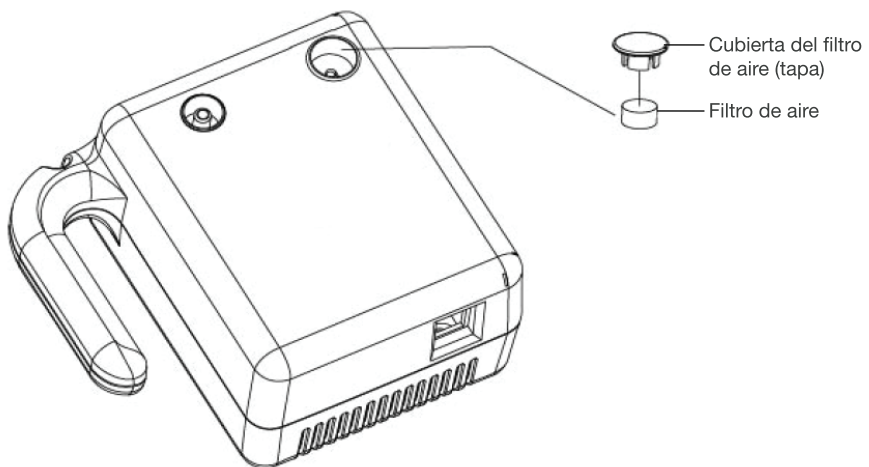

Figure 12

ESPECIFICACIONES

Alimentación	CA de 120 V, 60 Hz, ETL Classified Listed
Consumo de energía	1.3 A
Capacidad de medicamento	5 ml
Tamaño de las partículas (micrón)	0.5 µm ~ 5 µm
MMAD	4 µm
Nivel de sonido	Menos de 60 dB a 1 metro
Velocidad promedio de nebulización	≥0.2 ml/min
Rango de presión del compresor	30 a 50 PSI
Rango de flujo de litros	6.0 ~ 10.0 l/min
Rango de temperatura de funcionamiento/almacenamiento	10 °C a 40 °C (50 °F a 104 °F)
Rango de humedad de funcionamiento/almacenamiento	10 a 90 % RH
Ciclos de funcionamiento	20 minutos en, 40 minutos apagado
Dimensión (largo x ancho x alto)	6.1" x 5.5" x 3.5"
Peso	2.73 lb (1.24 kg)
Accesorios estándar	Nebulizador, mascarilla para niños, tubo de aire, boquilla, tee adaptor, Tubo de depósito ondulado, filtros de aire (5 unidades)
Accesorios opcionales	Mascarilla para adultos, nebulizador reutilizable bolsa
Garantía	Garantía limitada de 5 años

GARANTÍA LIMITADA

Compass Health Brands ofrece una garantía limitada de cinco (5) años para la unidad del compresor y seis (6) meses para los accesorios. Garantizamos que la unidad del compresor y sus piezas estarán libres de defectos de fabricación y materiales por un período de cinco (5) años a partir de la fecha de compra original y de seis (6) meses para los tubos y accesorios. Esta garantía no se extiende a daños derivados de accidentes, mal uso, abuso, alteración, uso de servicio, piezas o productos de limpieza no autorizados o incumplimiento del **Manual del usuario**.

Si el equipo en garantía fallase dentro del periodo de garantía, Compass Health Brands, a su elección, reparará o reemplazará las piezas en cuestión, siempre que el reclamo sea de buena fe. Será responsabilidad del comprador empaquetar y devolver el equipo procurando evitar daños en el transporte. Se nos debe pagar el envío por adelantado. Esta garantía cubre el costo de la mano de obra en el que se haya incurrido para retirar o reemplazar las piezas en garantía solamente para nosotros.

SERVICIO Y REPARACIÓN

Si tiene alguna pregunta sobre este nebulizador, póngase en contacto con un distribuidor autorizado de Compass Health Brands. No abra ni desmonte la unidad del compresor en ningún momento. Esto anulará la garantía. Si la unidad no funciona correctamente, descontinúe su uso inmediatamente y regrese al proveedor original para reparación o reemplazo.

COMPASSHEALTH

Manufactured for/Fabricado por:
Compass Health Brands Corp.
Middleburg Heights, OH 44130
www.compasshealthbrands.com
Phone/Telefono: 800.376.7263
Made in China/ Echo en China
42-NEB-RITE4_01 ©2017