

# ThevoSiiS

Ⓛ	<b>Bedienerhandbuch – ThevoSiiS</b> .....	5
Ⓛ	<b>User manual – ThevoSiiS</b> .....	10





(1)



(2)



(3)



(4)

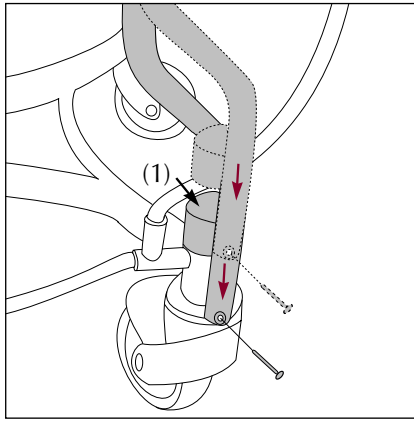

(5)

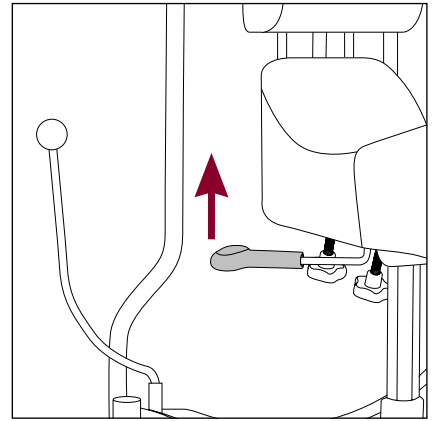

(6)

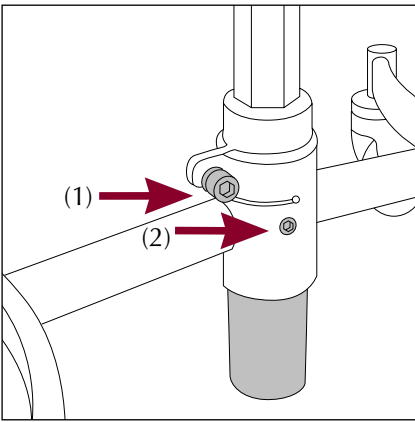

(7)

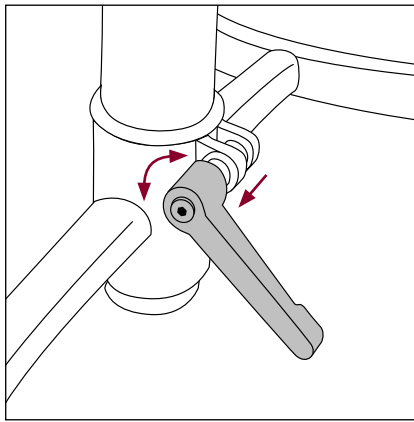

(8)

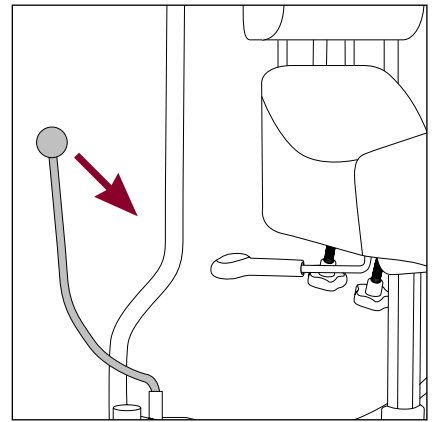

(9)

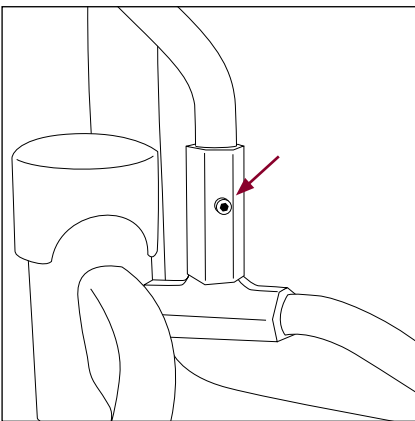

(10)

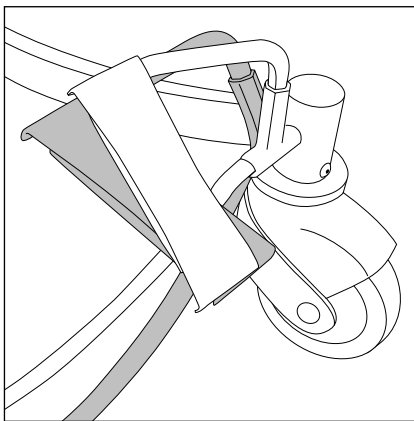

(11)

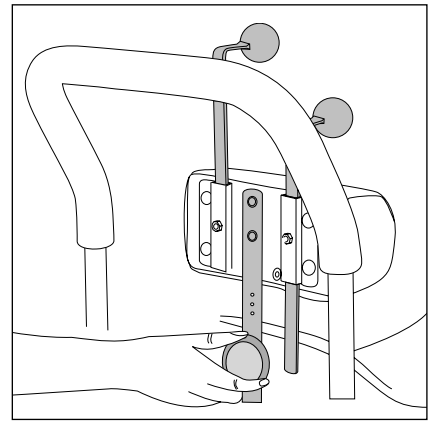

(12)

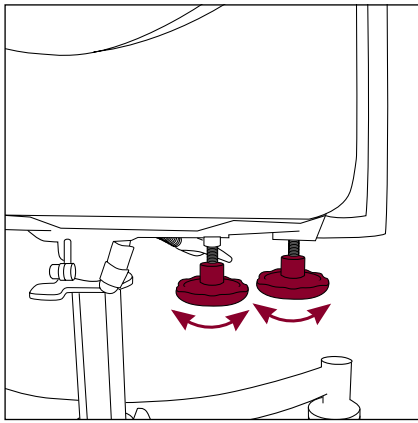

(13)

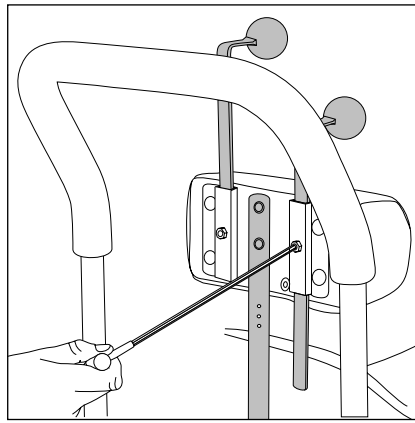

(14)

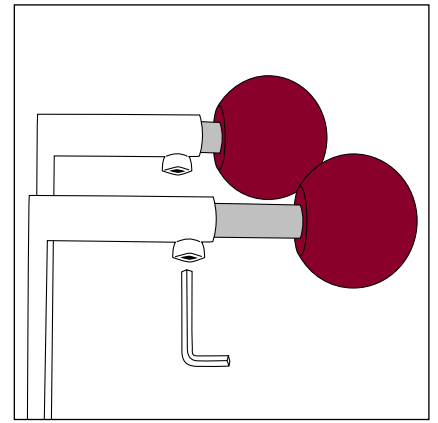

(15)

## Sehr geehrte Nutzer,

mit Ihrem ThevoSiiS haben Sie ein innovatives Produkt aus dem Hause Thomashilfen erworben. Dieser Sitz mit integrierter Impuls-Sensorik wurde nach den höchsten Qualitätsstandards hergestellt, um eine lange Nutzungsdauer zu gewährleisten. Damit die Handhabung des Therapiestuhles für Sie und besonders auch für den Nutzer sicher, praktisch und komfortabel ist, lesen Sie bitte zuerst diese Bedienungsanleitung.

Sollten Sie trotzdem noch Fragen oder Probleme haben, wenden Sie sich bitte an Ihren zuständigen Fachhandel oder direkt an uns.

Wir möchten Sie in diesem Zusammenhang auch auf unsere Internet-Site **www.thevo-division.de** aufmerksam machen, auf der Sie aktuelle Informationen abrufen können.

Unsere Adresse:       Thevo by Thomashilfen  
                               Walkmühlenstraße 1  
                               27432 Bremervörde  
                               Tel.: 0 47 61 / 88 60  
                               www.thevo-division.de

## Inhalt

	Seite
Zweckbestimmung und Einsatzorte.....	6
Krankheitsbilder.....	6
Grundvoraussetzungen für die Versorgung mit einem SiiS Therapiestuhl .....	6
Wartungsplan - jährliche Inspektion / Wiedereinsatz.....	6
Allgemeine Sicherheitshinweise .....	6
Eigenschaften des ThevoSiiS Therapiestuhls .....	7
Positionierungsempfehlung für den ThevoSiiS Therapiestuhl .....	7
Montage.....	8
Einstellungsmöglichkeiten .....	8
Technische Daten .....	9
Reinigungs-, Desinfektions- und Pflegehinweise.....	9
Garantiebedingungen / CE-Kennzeichnung .....	9
Wartungsplan - jährliche Inspektion / Wiedereinsatz.....	9

## Zweckbestimmung und Einsatzorte

Der ThevoSiiS Therapiestuhl ermöglicht Nutzern eine stabile und symmetrische Sitzposition. Er gibt ihnen ein Minimum an Unterstützung, um so eine aktive Halteleistung hervorzurufen.

Der Bodenkontakt der Füße, die feste Sitzfläche und die Rückenlehne geben klare Spürinformationen und eine fühlbare Orientierung. Der Nutzer findet seine Körpermitte und führt seine Arme und Hände in dieses Zentrum.

Die Anwendungsbeobachtungen bei Kindern und Erwachsenen haben eine Verbesserung der Hand-Hand-, Augen-Hand-Koordination und teilweise auch des Mundschlusses und des Schluckvorganges gezeigt. Diese Fähigkeiten sind in den unterschiedlichsten Bereichen von entscheidendem Vorteil, wie z.B. in der Schule, in Institutionen oder zu Hause.

Die Nutzer wirken wacher und deutlich beteiligter an ihrer Umwelt und der Situation. Die ständigen Impulse, die zu einer geraden Sitzhaltung führen, wecken ihren Stolz und stärken ihr Selbstwertgefühl.

## Krankheitsbilder (u. a.)

- Cerebrale Bewegungsstörungen (Diplegien, Tetraspastiken, Halbseitenproblematiken)
- Wahrnehmungsverarbeitungsstörungen / ADS
- Tonusdysregulation (sogenannte „schlafte“ und „hypertone“ Menschen)

## Grundvoraussetzungen für die Versorgung mit einem SiiS Therapiestuhl

- Der Nutzer muss ein Mindestmaß an Stützfunktion in den Beinen aufweisen.
- Der Nutzer muss über ein Minimum an Rumpfkontrolle verfügen, die unter entsprechender Stimulanz (z.B. Ausgleichbewegungen, Stütz der Arme nach vorne) aktiv wird und sich in Richtung normosom verändern lässt.

## Sicherheitstechnische Kontrolle und Wartungshinweise

Wir empfehlen Ihnen die Einstellung des ThevoSiiS Therapiestuhls mindestens alle 3 Monate den aktuellen Körpermaßen des Nutzers anzupassen. Dies sollte gegebenenfalls unter Zuhilfenahme Ihres Therapeuten geschehen. Eine regelmäßige Kontrolle aller Bedienelemente und Befestigungsschrauben sollte jeden Monat durchgeführt werden.

## Bitte beachten Sie folgende Sicherheitshinweise:

- Vergewissern Sie sich sofort nach Auslieferung des ThevoSiiS Therapiestuhls auf dessen Gebrauchstüchtigkeit.
- Stellen Sie zusammen mit einem Arzt oder Therapeuten sicher, dass das Produkt für den Nutzer geeignet ist.
- Bitte denken Sie daran, nach jeder Einstellung die Schrauben wieder festzustellen.

**Achtung:** Nasse Räder können die Bremswirkung beeinträchtigen. Bei einem Stopp oder Transfer sollten Sie die Bremse am ThevoSiiS Therapiestuhl feststellen, so dass ein unbeabsichtigtes Wegrollen vermieden wird.

- Bitte überlasten Sie Ihren ThevoSiiS Therapiestuhl nicht und beachten Sie die maximale Zuladung (s. technische Daten).
- Auf unebenem Boden und beim Überwinden von Türschwellen besteht Kippgefahr.
- Um das Verletzungsrisiko zu minimieren, lassen Sie den Nutzer niemals unbeaufsichtigt.
- Bitte halten Sie Ihre Kinder von der Verpackung fern, es besteht Erstickungsgefahr.
- Es darf nur ein Kind oder Erwachsener auf dem ThevoSiiS Therapiestuhl platziert werden.
- Heben Sie den Therapiestuhl nur an fest verschweißten oder verschraubten Bauteilen an. (Vorderrahmenrohr über den Vorderrädern, Hinterachse).
- Bei einer hohen Sonneneinstrahlung kann es auf dem schwarzen Polster zu hohen Oberflächentemperaturen kommen.
- Achten Sie darauf, dass Sie sich beim Verstellen der Höhen- und Tiefenverstellung der Beckenkammstütze und der Impulsgeber nicht klemmen.

## Eigenschaften des ThevoSiiS Therapiestuhls

### Sitz:

- Der Sitz lässt sich stufenlos in der Höhe verstellen, hierdurch können die Beine richtig positioniert werden.
- Der feste Sitzblock gibt eine maximale Reizstimulanz an den Nutzer.
- Die langgezogene Sitzflächengestaltung dient zur Bahnung der Arme nach vorne (Stabilisierung, Symmetrisierung, Tonusregulation), zusätzlich kann durch das Aufstützen der Arme auf den Sitzblock eine zwischenzeitliche Belastungsveränderung der Wirbelsäule vorgenommen werden.
- Der Sitzblock gibt die physiologische Körperstellung vor.
- Über die schräge Sitzfläche im hinteren Sitzblockbereich wird das Becken leicht angekippt, so kann eine Wirbelsäulenaufrichtung ausgeführt werden.
- Ergonomische Sitzblockgestaltung.

### Rücken:

- Die kleine feste Beckenkammstütze mit geringer Anlage am Körper dient zur Stabilisierung.
- Die Beckenkammstütze kann in der Höhe und Tiefe individuell auf den Nutzer eingestellt werden.
- Die punktförmigen Impulsgeber vermitteln eine Orientierung über die Position des Rückens und wirken gleichzeitig stimulierend auf den Auf- und Ausrichtungsprozess. Sie können in der Höhe individuell auf den Nutzer eingestellt werden.

**Achtung:** Bei ThevoSiiS M und ThevoSiiS H ist auch eine Tiefenverstellung möglich.

### Untergestell:

- Es bietet vielfältige Verstellmöglichkeiten zur individuellen Anpassung an die Person und die jeweiligen Situationen.
- Die Hebelbremse und die Höhenverstellung des Sitzes können von den Nutzern selbständig bedient werden, dadurch erhalten sie ein gewisses Maß an Eigenständigkeit.

**Achtung:** Nicht bei ThevoSiiS M.

- Das Untergestell garantiert eine gute Rollfunktion und viel Fußraum, der ggf. bei der Anbahnung eines kontralateralen Schreitmusters (abwechselndes Aufsetzen der Füße) aus der sitzenden Position ausreichend Bewegungsfreiheit bietet.
- Bei sicherem Stand auf ebenem Boden ist der Therapiestuhl kippsicher.
- Der Schiebebügel bietet gute Voraussetzungen, den Stuhl auch im Innenbereich über längere Wegstrecken durch Begleitpersonen zu schieben.

**Achtung:** ThevoSiiS M wird ohne Schiebebügel geliefert.

- Der Nutzer kann den Bügel auch als „Haltegriff“ für den Transfer und zur Fortbewegung benutzen.

## Positionierungsempfehlung für den ThevoSiiS Therapiestuhl

### 1. Schritt (Abb. 1)

Die Füße müssen immer festen Bodenkontakt haben und zusätzlich in einer symmetrischen Position stehen.

### 2. Schritt (Abb. 2)

Höhenverstellung, um die richtige Positionierung der Knie- und Hüftgelenke vorzunehmen. Die Höhe des Sitzes muss so eingestellt werden, dass der Nutzer mit den Füßen Bodenkontakt hat. In der Praxis hat sich ein Knie- und Hüftwinkel über 90° bewährt und zu guten Aufrichtungsergebnissen geführt.

### 3. Schritt (Abb. 3)

Einstellung des Auf- und Ausrichtungsimpulses über die kleine feste Beckenkammstütze. Sie wird am Beckenkamm positioniert - oftmals in direktem Kontakt mit dieser Region. Die Beckenkammstütze kann in der Höhe und Tiefe individuell eingestellt werden.

### 4. Schritt (Abb. 4)

Positionierung der punktförmigen Impulsgeber: Jeder Nutzer reagiert auf individuelle Stimulationspunkte, die zwischen den unteren Rippenbögen und unterhalb der Schulterblätter liegen. Die Impulsgeber müssen auf Höhe dieser Punkte eingestellt werden, so dass es bei Kontakt mit diesen zu einer Rumpfaufrichtung kommt.

## Montage

Ihr ThevoSiiS Therapiestuhl ist in der Regel bis auf den Handbogen bereits komplett montiert. Der Handbogen wird auf die Zylinder über den Hinterrädern gesetzt. Die Befestigung erfolgt mittels der mitgelieferten Schrauben und Unterlegscheiben. Die Löcher oberhalb der Hinterräder (1) werden mit den beiliegenden Abdeckkappen verschlossen (Abb. 5).

**Hinweis:** ThevoSiiS M wird ohne Schiebebügel geliefert.

## Einstellmöglichkeiten

Die speziellen Bedürfnisse des Nutzers erfordern eine individuelle Einstellung des ThevoSiiS Therapiestuhls. Verstellen Sie den ThevoSiiS Therapiestuhl deshalb am besten gemeinsam mit Ihrem Arzt oder Therapeuten, bis die bestmögliche Aufrichtung des Nutzers erreicht ist.

### Sitzhöhe (Abb. 6)

Zur individuellen Einstellung der Sitzhöhe wird der rechts unter dem Sitzblock angebrachte Hebel nach oben gezogen. Wenn die gewünschte Sitzhöhe erreicht ist, den Hebel wieder loslassen.

Zusätzlich kann die Gasdruckfeder mittels Inbusschlüssels um weitere 10 cm verstellt werden (Abb. 7, 1). So können z.B. hohe Türschwellen besser überwunden werden. Um ein Verdrehen des Sitzes zu verhindern, muss die Innensechskantschraube (Abb. 7, 2) bei **allen Modellen** immer fest angezogen sein.

**Hinweis:** Um den Sitz vom Untergestell abzunehmen, müssen beide Schrauben gelöst werden.

### Sitzhöhe ThevoSiiS M (Abb. 8)

Zur Einstellung der Sitzhöhe werden der Klemmhebel und die Innensechskantschraube an der Rohraufnahme gelöst. Wenn die gewünschte Sitzhöhe erreicht ist, beide Schrauben wieder fest anziehen.

**Tipp:** Durch Anheben kann der Klemmhebel frei in die gewünschte Position bewegt werden.

### Bremse (Abb. 9)

Zum Feststellen der Hinterräder den Hebel nach vorne drücken. Zum Lösen wieder nach hinten ziehen.

**Tipp:** Der Bremshebel ist sowohl rechts als auch links am Untergestell montierbar. Dazu einfach die Schraube mit dem Inbusschlüssel lösen und den Hebel herausziehen. Auf der anderen Seite die Schutzkappe entfernen, den Bremshebel wieder einstecken und mit der Schraube fixieren (Abb. 10).

### Bremse ThevoSiiS M (Abb. 11)

Der ThevoSiiS M ist standardmäßig mit einer Fußtrittbremse ausgestattet. Zum Betätigen der Bremse einfach die Trittlfläche mit dem Fuß nach vorne drücken, zum Lösen wieder zurück bewegen. Die Fußtrittbremse kann nur rechts genutzt werden. Zusätzlich besteht aber die Möglichkeit links eine Handbremse anzubringen, damit das Kind eigenständig bremsen kann.

**Hinweis:** Die Fußtrittbremse kann optional auch für die anderen Modelle bestellt werden.

### Beckenkammstütze (Abb. 12)

Zur Einstellung der Höhe der Beckenkammstütze die Handschraube lösen und anschließend wieder fixieren.

### Tiefenverstellung der Beckenkammstütze (Abb. 13)

Die Tiefe der Beckenkammstütze kann unterhalb des Sitzes eingestellt werden. Hierzu die Handschrauben lösen und die Tiefe individuell einstellen. Danach die Handschrauben wieder fest anziehen.

### Impulsgeber (Abb. 14)

Zur Einstellung der Impulsgeber die Inbusschrauben lösen und die gewünschte Höhe durch Herausziehen und Hereinschieben einstellen. Anschließend die Inbusschrauben wieder festdrehen.

### Tiefenverstellung der Impulsgeber bei ThevoSiiS M und ThevoSiiS H (Abb. 15)

Zur Einstellung die Innensechskantschraube mit einem Inbusschlüssel lösen. Impulsgeber auf die gewünschte Tiefe einstellen und anschließend die Schrauben wieder anziehen.

**Hinweis:** Die tiefenverstellbaren Impulsgeber können optional auch für die anderen Modelle bestellt werden.



## Technische Daten

ThevoSiiS	Gr. 1	Gr. 2	P	H	M	S
Artikel-Nr.	8300	8305	8306	8307	8301	8308
Sitzhöhe	42 - 50 cm	42 - 61 cm	49 - 71 cm	53 - 80 cm	32 - 38 cm	42 - 61 cm
Sitzbreite	19 cm	19 cm	22 cm	19 cm	15 cm	16 cm
Impulsgeber	-	-	-	27,5 cm	27,5 cm	18 cm
- Höhenverstellung	18 cm	18 cm	18 cm	3,5 cm	3,5 cm	-
<b>Beckenkammstütze</b>						
- Höhenverstellung	8 cm	8 cm	8 cm	8 cm	27,5 cm	18 cm
- Tiefenverstellung	3,5 cm	3,5 cm	3,5 cm	3,5 cm	3,5 cm	-
<b>Gesamtmaß (B x H x T)</b>	54 x 88 x 54 cm	60 x 88 x 56 cm	60 x 88 x 56 cm	60 x 88 x 56 cm	54 x 50 x 68 cm	60 x 88 x 56 cm
<b>Schiebegriffhöhe</b>	88 cm	88 cm	88 cm	88 cm	-	88 cm
<b>Radgröße</b>	10 cm	10 cm	10 cm	10 cm	10 cm	10 cm
<b>Radabstand vorne</b>	53 cm	58 cm	58 cm	58 cm	53 cm	58 cm
<b>Radabstand hinten</b>	54 cm	55 cm	55 cm	55 cm	54 cm	55 cm
<b>Belastbarkeit</b>	50 kg	120 kg	120 kg	120 kg	22 kg	120 kg
<b>Gewicht</b>	13 kg	14 kg	14 kg	15 kg	11 kg	14 kg
<b>Körpergröße</b>	max. 135 cm	ab 130 cm	ab 140 cm	ab 145 cm	max. 125 cm	ab 135 cm

## Reinigungs-, Desinfektions- und Pflegehinweise

Das Untergestell des ThevoSiiS Therapiestuhls ist aus hochwertigem Stahl- und Aluminiumrohr hergestellt, das mit handelsüblichen Seifen (Neutralseife) gereinigt werden kann. Das Sitzpolster kann mit einem weichen, wenn nötig feuchten Tuch abgewischt werden.

## Garantiebedingungen / CE-Kennzeichnung

Die Firma Thomashilfen ist zertifiziert nach ISO-Norm DIN EN ISO 13485:2003 und verbürgt sich für die Qualität der von ihr gelieferten Produkte. Bei der Wahl des Materials sowie der Verarbeitung werden höchste Produktionsstandards zugrunde gelegt. Alle Teile werden grundsätzlich einer Endkontrolle unterzogen. Thomashilfen bietet Ihnen ab Kaufdatum eine 3-jährige Garantie auf alle Rahmenteile. Die Garantie umfasst alle Ansprüche, die die Funktion beeinträchtigen. Ausgenommen sind Schäden, die durch unsachgemäße Handhabung (z. B. Überbelastung), sowie natürlichen Verschleiß entstehen. Der ThevoSiiS Therapiestuhl entspricht den europäischen Richtlinien für Medizinprodukte (93/42/EWG) und trägt die CE-Kennzeichnung. Wir wünschen Ihnen viel Freude an Ihrem ThevoSiiS Therapiestuhl!

## Wartungsplan - jährliche Inspektion / Wiedereinsatz

**Vorbereitung:** Machen Sie sich mit den Funktionen des Produktes vertraut. Sollten Sie das Produkt nicht kennen, studieren Sie vor der Prüfung die Bedienungsanleitung. Reinigen Sie das Produkt vor Prüfbeginn. Beachten Sie ggf. in der Bedienungsanleitung enthaltene Pflegeanweisungen und produktspezifische Prüfanweisungen.

Pos.	Bereich <input checked="" type="checkbox"/> = erledigt Prüfung	(Inspektion / Wiedereinsatz)			
		Funktion	Beschäd.	Verform.	Ersetzen
1	<b>Sitz</b>	I/W	I/W	I/W	
3	Höhenverstellung	I/W	I/W	I/W	
4	Sitz-Polster		I		W
5	Fehlende Kappen und Stopfen				I/W
6	<b>Rücken</b>	I/W	I/W	I/W	
9	Beckenkammstütze		I/W		W
10	Höhenverstellung	I/W	I/W	I/W	
11	Tiefenverstellung	I/W	I		W
12	<b>Untergestell</b>	I/W	I/W	I/W	
13	Rollen	I	I	I	W
14	Feststellbremse	I/W	I/W	I/W	

Die Wartung wurde durchgeführt von: \_\_\_\_\_ am: \_\_\_\_\_

Service und Reparaturen am ThevoSiiS Therapiestuhl dürfen nur vom autorisierten Fachhandel durchgeführt werden. Wenden Sie sich bei Problemen an den Fachhändler, der Ihnen den Therapiestuhl angepasst hat. Bei Reparaturen erhalten Sie dort ausschließlich original Ersatzteile. Informationen zu autorisierten Fachhändlern in Ihrer Nähe erhalten Sie an unserer Info-Hotline: 047 61 / 88 60.



## Dear user of ThevoSiiS therapy chair,

Thank you very much for choosing ThevoSiiS therapy chair of Thomashilfen. This seat with integrated impulse sensors was manufactured according to the highest quality standards to ensure a long operating life.

Please read this user manual carefully before use. It contains important information for a correct and simple handling of your ThevoSiiS therapy chair.

Further information is also available at [www.thevo-division.com](http://www.thevo-division.com)

If you have any questions or comments on ThevoSiiS, please do not hesitate to contact us.

Our address:                    Thomas Hilfen für Körperbehinderte  
                                     Walkmühlenstraße 1  
                                     27432 Bremervörde  
                                     Germany  
                                     Tel.: + 49 (0) 47 61 /886-63 or 886-68  
                                     [www.thevo-division.com](http://www.thevo-division.com)

## Contents

	Page
Purpose and use .....	11
Clinical pictures and basic requirements.....	11
Basic requirements for the use of a ThevoSiiS therapy chair .....	11
Safety related checks and maintenance intervals.....	11
General safety instructions.....	11
Properties of ThevoSiiS therapy chair.....	12
Positioning recommendation for ThevoSiiS therapy chair .....	12
Assembly.....	13
Adjustment options.....	13
Technical data .....	14
Cleaning and care instructions.....	14
Terms of guarantee / CE mark .....	14

## Purpose and use

ThevoSiiS therapy chair provides a stable and centered sitting position for the user. It gives a minimum of support in order to induce an active holding task.

The floor contact of the feet, the firm seat surface, and the back rest give clear perception information and a sensible orientation. The user finds their body center and leads their arms and hands towards this center.

Application studies made with children and adult users showed an improved hand-hand and eye-hand-coordination, and to some extent improved mouth closing and swallowing results. These abilities provide a vital edge in different areas, e.g. at home, in institutions or at home.

The users appear more awake and significantly more involved in their environment and situation. The constant impulses, which lead to an upright sitting posture awaken pride and strengthen their self-esteem.

## Clinical pictures

- Cerebral apraxia (diplegia, tetraspasticity, single-side problems)
- Cognitive processing deficiencies / ADD
- Tonus dysregulation (so-called "floppy" and „hypertonus" users)

## Basic requirements for the use of a ThevoSiiS therapy chair

- The user must have a minimum of support capacity in the legs.
- The user must have a minimum of trunk control which is activated by a corresponding stimulant (e.g. compensating movements, forward support of the arms) and can be changed towards normotone.

## Safety checks and maintenance intervals

We recommend adjusting the ThevoSiiS growths settings at least every 3 months to best fit the user. If necessary, let your therapist help. Check all control elements and fastening screws monthly.

## Please observe the following safety instructions:

- Please check for proper operation immediately after receipt of ThevoSiiS therapy chair
- Make sure with the help of a doctor or therapist that the product is suitable for the user.
- Please make sure to re-tighten the screws after each adjustment.

**Caution:** Wet wheels may affect the braking action. Apply the brake when stopping or during transfer to prevent inadvertent rolling.

- Do not exceed the maximum size and weight capacity of ThevoSiiS therapy chair. Please refer to the literature for specification details (see technical data).
- On uneven ground and on overcoming thresholds there is a risk for ThevoSiiS therapy chair to tip over.
- Never leave the user unattended to minimize the risk of injuries.
- Please keep packaging material away from children to avoid the risk of choking.
- Only one child or adult user at a time is allowed to use ThevoSiiS therapy chair.
- When lifting the chair, make sure to hold it at tightly welded or tightly screwed competent parts only.
- High solar radiation may lead to high surface temperatures on the dark upholstery material.
- Be careful not to harm yourself when adjusting the height and depth of the iliac crest support or the impulse generators.

## Properties of ThevoSiiS therapy chair

### Seat

- The firm seat block provides a maximum of sensory stimulation to the user.
- The long seat surface serves to facilitate forward placement of the arms (stabilization, creating symmetry, regulating tone); in addition, interim changes to spinal cord strain can be accomplished by supporting the arms on the seat block.
- The long seat surface serves to facilitate forward placement of the arms.
- The seat block sets the physiological body posture.
- The sloped seat surface at the rear end of the seat block area tilts the pelvis slightly, so the spine can be straightened.
- Ergonomic seat block design.

### Back

- The small, firm iliac crest support with low body contact serves for stabilization.
- The iliac crest support is individually adjustable to the user in height and depth.
- The punctiform impulse generators communicate orientation via the position of the back and at the same time have a stimulating effect on the body straightening and orientation process. The height can be adjusted to the individual need of the user.

**Hint:** ThevoSiiS M and ThevoSiiS H feature a depth adjustment of the impulse generators.

### Base frame

- The seat height adjustment is infinitely variable, allowing the legs to be positioned correctly.
- Versatile adjustment options for individual customization to the person and particular situation are offered.
- The user can independently operate the lever brake and height adjustment, providing them with a certain degree of autonomy.

**Hint:** Not possible with ThevoSiiS M.

- The base frame guarantees good rolling functionality and a lot of leg room which, if applicable, offers sufficient freedom of movement during the initiation of a contra lateral gait pattern (alternately setting down the feet) from a seated position.
- The therapy chair is tilt resistant when standing solid on plane ground.
- The push bar provides good conditions for the chair to be pushed by an assistant, even over longer distances.
- The user can also use the bar as a "handle" for transfer and movement.

**Hint:** ThevoSiiS M is delivered without push bar.

## Positioning recommendation for ThevoSiiS therapy chair

### 1. step (Img. 1)

The feet must always have firm contact with the floor and, in addition, be in a symmetrical position.

### 2. step (Img. 2)

Height adjustment – in order to accomplish the correct positioning of the knee and hip joints. The height of the seat has to be adjusted so the user has floor contact with their feet. In practice, a knee angle and hip angle above 90° has proven itself and achieved good body straightening results.

### 3. step (Img. 3)

Adjusting the body straightening and orientation impulse using the small, firm iliac crest support. It is positioned at the lower iliac crest – often in direct contact with this region. This iliac crest element can be adjusted individually in height and depth, as described in the brochure.

### 4. step (Img. 4)

Positioning the punctiform impulse generators: Each user reacts to individual stimulation points located between the lower part of the thoracic spine and below the shoulder blades. The impulse generators must be adjusted at height level of these points to initiate straightening of the trunk upon contact with the impulse generators.

## Assembly

Your ThevoSiiS therapy chair is delivered completely assembled except for the push bar. The push bar is placed onto the cylinders above the back wheels. Attach the push bar with the screws and washers provided. The holes above the back wheels (Img. 5, 1) are closed using the cover caps enclosed.

**Hint:** ThevoSiiS M is delivered without a push bar.

## Adjustment options

The special needs of the user require an individual adjustment of the ThevoSiiS therapy chair. Therefore, you should adjust the ThevoSiiS therapy chair consulting your doctor or therapist, until the best possible straightening of the user is reached.

### Seat height (Img. 6)

Pull the lever on the right underneath the seat block upwards to individually adjust the height. When the desired height is reached, release the lever.

Additionally, the gas spring can be adjusted by another 10 cm / 3.9" using an Allen key (Img. 7, 1). This facilitates overcoming e.g. high thresholds. To prevent a twisting of the seat the hexagon socket screw (Img. 7, 2) needs to be tightened on all models at any time.

**Tip:** To remove the seat, loosen both screws.

### Height adjustment ThevoSiiS M (Img. 8)

To adjust the seat height, please loosen the clamp lever and the Allen head screw on the tube retainer. As soon as the required height is set, please tighten the screws back up.

**Hint:** By lifting the clamp lever, it can easily be moved in the desired position.

### Brake (Img. 9)

To brake the rear wheels, press the lever forwards. To release the brake, pull the lever backwards again.

**Hint:** The lever can be mounted on either left or right side of the base frame. Simply loosen the screw, using the Allen key, and pull the lever out. Remove the cover cap on the other side, refit the brake lever and tighten with the screw.

### Brake ThevoSiiS M (Img. 11)

ThevoSiiS M features a foot brake as standard. To activate the brake, simply press the tread forwards with the foot. To release the break, move the tread backwards. The foot brake can only be used on the right side. In addition, there is the option to fit a hand brake on the left in order to provide the child with their own braking facility.

**Hint:** The foot brake can also be ordered as accessory for the other models.

### Iliac crest support (Img. 12)

To adjust the height of the iliac crest support, loosen the hand screw and re-tighten after adjustment.

### Depth adjustment of the Iliac crest support (Img. 13)

The depth of the iliac crest support can be adjusted underneath the seat. Loosen the hand screws and individually adjust the depth. Afterwards re-tighten the hand screws again.

### Impulse generators (Img. 14)

To adjust the impulse generators, loosen the Allen screws and adjust the desired height by either pulling the impulse generators upwards or pushing them downwards. Afterwards re-tighten the screws.

### Depth adjustment of the impulse generator for ThevoSiiS M and ThevoSiiS H (Img. 15)

Loosen the Allen head screw with an Allen key. Position the impulse generators at correct height and re-tighten the screws.

**Hint:** The depth adjustable impulse generators can also be ordered as accessory for the other models.



## Technical data

ThevoSiiS	size 1	size 2	P	H	M	S
<b>Item code</b>	8300	8305	8306	8307	8301	8308
<b>Seat height</b>	42 - 50 cm / 16.5 - 19.7"	42 - 61 cm / 16.5 - 24"	49 - 71 cm / 19.3 - 28"	53 - 80 cm / 20.9 - 31.5"	32 - 38 cm / 12.6 - 15"	42 - 61 cm / 16.5 - 24"
<b>Seat width</b>	19 cm / 7.5"	19 cm / 7.5"	22 cm / 8.7"	19 cm / 7.5"	15 cm / 5.9"	16 cm / 6.3"
<b>Impuls generators</b>						
- height adjustment	18 cm / 7.1"	18 cm / 7.1"	18 cm / 7.1"	27,5 cm / 10.8"	27,5 cm / 10.8"	18 cm / 7.1"
- depth adjustment				3,5 cm / 1.4"	3,5 cm / 1.4"	-
<b>Iliac crest support</b>						
- height adjustment	8 cm / 3.2 "	8 cm / 3.2 "	8 cm / 3.2 "	8 cm / 3.1"	8 cm / 3.1"	8 cm / 3.1"
- depth adjustment	3.5 cm / 1.4"	3.5 cm / 1.4"	3.5 cm / 1.4"	3.5 cm / 1.4"	3.5 cm / 1.4"	3.5 cm / 1.4"
<b>Overall dimensions</b> (w x h x d)	54 x 88 x 54 cm 21.3 x 34.7 x 21.3"	60 x 88 x 56 cm 23.6 x 34.7 x 22"	60 x 88 x 56 cm 23.6 x 34.7 x 22"	60 x 88 x 56 cm 23.6 x 34.7 x 22"	54 x 50 x 68 cm 21.3 x 19.7 x 26.8"	60 x 88 x 56 cm 23.6 x 34.7 x 22"
<b>Push bar height</b>	88 cm / 34.7"	88 cm / 34.7"	88 cm / 34.7"	88 cm / 34.7"	-	88 cm / 34.7"
<b>Wheel size</b>	10 cm / 3.9"	10 cm / 3.9"	10 cm / 3.9"	10 cm / 3.9"	10 cm / 3.9"	10 cm / 3.9"
<b>Wheel distance front</b>	53 cm / 20.9"	58 cm / 22.8"	58 cm / 22.8"	58 cm / 22.8"	53 cm / 20.9"	58 cm / 22.8"
<b>Wheel distance rear</b>	54 cm / 21.3"	55 cm / 21.7"	55 cm / 21.7"	55 cm / 21.7"	54 cm / 21.3"	55 cm / 21.7"
<b>Max. weight capacity</b>	50 kg / 110 lbs	120 kg / 265 lbs	120 kg / 265 lbs	120 kg / 265 lbs	22 kg / 49 lbs	120 kg / 265 lbs
<b>Weight</b>	13 kg / 29 lbs	14 kg / 31 lbs	14 kg / 31 lbs	15 kg / 33 lbs	11 kg / 24 lbs	14 kg / 31 lbs
<b>Body size</b>	max. 135 cm / 53.2"	130 cm / 51.2" and taller	140 cm / 55.1" and taller	145 cm / 57.1" and taller	max. 125 cm / 49.2"	135 cm / 53.2" and taller

## Cleaning and care instructions

The base frame of ThevoSiiS therapy chair is manufactured from high-quality steel and aluminum tubing, which can be cleaned using commercially available nontoxic soap (neutral soap). The seat upholstery can be wiped with a soft, if necessary, damp cloth.

## Terms of guarantee / CE mark

Thomashilfen is certified in accordance with the ISO standards DIN EN ISO 13485:2003 and guarantees the quality of the product supplied. Both material selection and processing meet the very highest of manufacturing standards. Every single part has been subjected to a final inspection.

Thomashilfen offers you a guarantee of 3 years for all frame parts, commencing on the date of purchase. This guarantee incorporates all claims which influence functionality. Damage due to improper use (e.g. overloading) or natural wear and tear are excluded.

ThevoSiiS therapy chair meets the requirements of the European EN 1888 standard and is provided with a CE marking. Enjoy using your ThevoSiiS therapy chair!





Member of the International  
Support Association for the  
Rehabilitation of Children and Youths e.V.

Artikel-Nr.: 95540, Stand: 03/2010, technische Änderungen vorbehalten  
Item code: 95540, status: 03/2010, subject to technical alterations

**Thevo**  
by Thomashilfen 

Walkmühlenstraße 1 · D - 27432 Bremervörde  
Phone: +49 (0) 47 61 / 8 860 · Fax: +49 (0) 47 61 / 8 86-19  
E-mail: [info@thomashilfen.de](mailto:info@thomashilfen.de) · [www.thomashilfen.com](http://www.thomashilfen.com)